

SEVEN R290
MANUAL DE INSTALAÇÃO



NOTA

Leia este manual com atenção antes de ligar a unidade. Não o deite fora. Guarde-o para consulta futura.

Antes da operação da unidade, certifique-se que a instalação foi realizada corretamente por um profissional. Se tiver dúvidas sobre a operação contacte o seu distribuidor para obter mais informações.



Índice

SIMBOLOS EXIBIDOS NA UNIDADE.....	
INSTRUÇÕES DE SEGURANÇA.....	
AVISOS.....	
CUIDADOS.....	
REQUISITOS R290.....	
INTRODUÇÃO.....	
ESTE MANUAL.....	
ESTA UNIDADE.....	
INSTRUÇÕES DE SEGURANÇA.....	
AVISO.....	
CUIDADOS.....	
ITENS NO INTERIOR DA CAIXA.....	
VISÃO GERAL DA UNIDADE.....	
PEÇAS E DESCRIÇÃO.....	
DIMENSÕES.....	
COMO SUBSTITUIR A VARETA DE MAGNÉSIO.....	
VISÃO ESQUEMÁTICA DO CIRCUITO	
INSTALAÇÃO.....	
TRANSPORTE.....	
ESPAÇO NECESSÁRIO PARA MANUTENÇÃO.....	
VISÃO GERAL DA INSTALAÇÃO.....	
POSIÇÕES DE INSTALAÇÃO	
CONEXÃO DO CIRCUITO DE ÁGUA.....	
ENCHIMENTO E Esvaziamento de água.....	
TESTE DE FUNCIONAMENTO.....	
OPERAÇÃO DA UNIDADE.....	
INTERFACE DO UTILIZADOR E OPERAÇÃO.....	
ÍCONES LED.....	
WI-FI.....	
VERIFICAÇÃO E AJUSTES DE PARÂMETROS.....	
LISTA DE PARÂMETROS	
FUNCIONAMENTO DEFEITUOSO DA UNIDADE E CÓDIGOS DE ERRO.....	
MANUTENÇÃO.....	
RESOLUÇÃO DE PROBLEMAS	
INFORMAÇÕES AMBIENTAIS	
REQUISITOS DE DESCARTE.....	
DIAGRAMA DE LIGAÇÃO.....	
ESPECIFICAÇÕES TÉCNICAS	
TABELA DE CONVERSÃO R-T DO SENSOR DE TEMPERATURA.....	

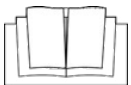

HENG

SÍMBOLOS EXIBIDOS NA UNIDADE

IMAGEM	DESCRIÇÃO	SIGNIFICADO
	AVISO	Este símbolo indica que este aparelho utiliza um refrigerante inflamável. Se houver uma fuga do refrigerante e este entrar em contacto com uma fonte de ignição externa, existe um risco de incêndio.
	CUIDADO	Este símbolo indica que o manual de operação deve ser lido com atenção.
	CUIDADO	Este símbolo indica que estão disponíveis informações, como o manual de operação ou o manual de instalação.
	CUIDADO	Este símbolo indica que o equipamento deve ser manuseado por uma pessoa qualificada com referência ao manual de instalação.

INSTRUÇÕES DE SEGURANÇA

Para prevenir lesões pessoais ou danos à propriedade, entre outros, siga rigorosamente as seguintes instruções. Ignorar as instruções ou realizar operações incorretas pode causar lesões ou danos.

A unidade deve ser instalada em conformidade com as leis, regulamentos e normas locais. Verifique a voltagem e a frequência. Esta máquina deve ser conectada apenas a uma tomada com aterramento e deve estar devidamente ligada à terra.

As seguintes precauções de segurança devem ser consideradas:

- Leia os seguintes avisos antes de proceder com a instalação
- Certifique-se de verificar os detalhes que necessitam de atenção, incluindo vários conteúdos relacionados com questões de segurança
- Após ler as instruções de instalação, guarde-as para futura referência.



AVISO

- Este aparelho pode ser utilizado por crianças a partir de 8 anos e por pessoas com capacidades físicas, sensoriais ou mentais reduzidas, ou falta de experiência e conhecimento, desde que tenham recebido supervisão ou instruções sobre o uso seguro do aparelho e compreendam os riscos envolvidos. As crianças não devem brincar com o aparelho. A limpeza e a manutenção não devem ser realizadas por crianças sem supervisão.

- Deite foras os sacos de embalagens plásticas para que as crianças não brinquem com eles. Crianças que brincam com sacos de plásticos correm o risco de asfixia.

- Descarte com segurança os materiais de embalagem, como pregos e outras partes metálicas ou de madeira, que possam causar ferimentos.

- Certifique-se de que a instalação da unidade interna e externa é segura e fiável.

Se a máquina não estiver instalada firmemente ou de forma adequada, esta poderá causar danos. O peso mínimo de suporte necessário para a instalação é de 20 g/mm². Deve-se ter em consideração ventos fortes, furacões ou terremotos.

Ao instalar a máquina em uma área fechada ou espaço limitado, considere o tamanho e a ventilação do ambiente para evitar asfixia devido ao vazamento de refrigerante.

- O aparelho deve ser desconectado da sua fonte de energia durante a manutenção e ao substituir peças. Se a remoção da ficha for prevista, deve estar claramente indicado que a sua remoção deve ser feita de forma que um operador possa verificar, a partir de qualquer ponto de acesso, que a ficha permaneça removida.

- Se não for possível devido à construção do aparelho ou à sua instalação, deve ser providenciado um sistema de desconexão com bloqueio na posição isolada.

- A instalação inadequada do equipamento ou de acessórios pode resultar em choque elétrico, curto-circuito, fuga, incêndio ou outros danos ao equipamento. Certifique-se de usar apenas acessórios fornecidos pelo fabricante, que são especificamente projetados para o equipamento, e garanta que a instalação seja realizada por um profissional.



CUIDADO: RISCO DE INCÊNDIO COM MATERIAIS INFLAMÁVEIS

- A manutenção deve ser realizada apenas conforme recomendado pelo fabricante do equipamento. Manutenções e reparos que requerem a assistência de outros profissionais qualificados devem ser realizados sob a supervisão de uma pessoa competente no uso de refrigerantes inflamáveis.

- Todas as atividades descritas neste manual devem ser realizadas por um técnico licenciado. Certifique-se de usar equipamentos de proteção individual adequados, como luvas e óculos de segurança, durante a instalação da unidade ou a realização de atividades de manutenção.

- O aparelho deve ser instalado de acordo com as regulamentações nacionais de fiação.

- Use um cabo específico e fixe-o no bloco de terminais (para que a conexão evite que a pressão do cabo seja aplicada aos componentes).

- Fiações incorretas podem causar incêndio.

- Certifique-se de que todo o trabalho elétrico seja realizado por pessoal qualificado, de acordo com as leis, regulamentos locais e com este manual. A capacidade insuficiente do circuito de alimentação ou uma construção elétrica inadequada podem levar a choques elétricos ou incêndios.

- Certifique-se de instalar um disjuntor diferencial de acordo com as leis e regulamentos locais. A falta de instalação de um disjuntor diferencial pode causar choques elétricos e incêndios.

- Durante a instalação ou reparo da unidade, não desconecte nem conecte a fonte de energia e não deixe a unidade sem supervisão. (Isso pode causar um incêndio ou choque elétrico).

- Não toque nem opere a unidade com as mãos molhadas. (Isso pode causar um incêndio ou um choque elétrico).

- Antes de tocar nas partes elétricas, desligue o interruptor de energia.

- Quando os painéis de serviço forem removidos, partes energizadas podem ser tocadas acidentalmente.

- Não toque nos canos de água durante e imediatamente após a operação, pois os canos podem estar quentes e podem queimar as mãos. Para evitar lesões, aguarde que os canos voltem à temperatura normal ou use luvas de proteção.

- Antes de tocar nas partes elétricas, desligue toda a energia aplicável à unidade.

- Não toque nos canos de água durante e imediatamente após a operação, pois os canos podem estar quentes e podem queimar as mãos. Para evitar lesões, aguarde que os canos voltem à temperatura normal ou use luvas de proteção.

- Antes de tocar nas partes elétricas, desligue toda a energia aplicável à unidade.

- Após concluir o trabalho de instalação, verifique se não há uma fuga de refrigerante.

- Nunca toque diretamente em refrigerante que escapou, nem nos tubos de refrigerante. Ao tocar pode causar queimaduras graves por frio. Durante e imediatamente após a operação, os tubos de refrigerantes podem estar quentes ou frios, dependendo da condição do refrigerante que circula pelos tubos, compressor e outras partes do ciclo de refrigerante. Queimaduras ou queimaduras por frio são possíveis de tocar nos tubos de refrigerante. Para evitar lesões, aguarde que os tubos voltem à temperatura normal ou, se precisar tocá-los, use luvas de proteção.

- **Não toque nas partes internas (bomba, aquecedor de reserva, etc.) durante e imediatamente após a operação.** Tocar nas partes internas pode causar queimaduras. Para evitar lesões, aguarde que as partes internas voltem à temperatura normal, ou, se precisar tocá-las, use luvas de proteção.

- **Não coloque aquecedores ou outros aparelhos elétricos próximos ao cabo de alimentação** (isso pode causar um incêndio ou choque elétrico).

- **Observe que a água não pode ser derramada diretamente na unidade. Não deixe a água entrar em componentes elétricos. (Isso pode causar um incêndio ou choque elétrico).**

ATENÇÃO! Se a unidade não for utilizada por um longo período, recomenda-se não desligar a fonte de energia. Se a energia for desligada, os dispositivos de proteção de alguns produtos (como o anti-travamento da bomba de água e o dispositivo anti-congelamento) não estarão disponíveis.



CUIDADOS

- **Por favor, realize o sistema de drenagem e o trabalho com os tubos de acordo com as instruções.**

Se o sistema de drenagem ou o tubo estiver defeituoso, pode ocorrer uma fuga de água. A fuga deve ser tratada imediatamente para evitar que outros produtos domésticos fiquem molhados e danificados.

- **Instale o cabo de alimentação a pelo menos 3 pés (1 metro) de distância de televisores ou rádios para evitar interferência ou ruído. (Dependendo das ondas de rádios, uma distância de 3 pés (1 metro) pode não ser suficiente para eliminar o ruído).**

- **Não limpe a unidade com a energia ligada. Ao limpar a unidade, desligue a energia após desativá-la. Caso contrário, pode se ferir com o ventilador de alta velocidade ou sofrer um choque elétrico.**

- **Não utilize métodos para acelerar o processo de descongelamento ou limpeza, além dos recomendados pelo fabricante.**

- **Não lave a unidade. Isso pode causar choques elétricos ou incêndios.**

- **Não instale a unidade nos seguintes locais:**

1. Onde há névoa de óleo mineral, spray de óleo ou vapores. As partes plásticas podem deteriorar-se, causando soltos ou fugas de água.

2. Onde são produzidos gases corrosivos (como gás ácido sulfúrico). A corrosão de tubos de cobre ou partes soldadas pode causar a fuga de refrigerante.

3. Onde há maquinaria que emite ondas eletromagnéticas. As ondas eletromagnéticas podem interferir no sistema de controle e causar mau funcionamento do equipamento.

4. Onde gases inflamáveis podem vaziar, onde fibras de carbono ou poeira inflamável estão suspensas no ar, ou onde substâncias voláteis inflamáveis, como tiner ou gasolina, são manuseadas. Esses tipos de gases podem causar incêndios.

5. Onde o ar contém altos níveis de sal, como nas proximidades do oceano.

6. Onde há grandes variações de voltagem, como em fábricas.

7. Em veículos ou embarcações.

8. Onde há vapores ácidos ou alcalinos estão presentes



Esta marcação indica que este produto não deve ser descartado com outros resíduos domésticos em toda a UE. Para prevenir possíveis danos ao meio ambiente ou à saúde humana devido ao descarte descontrolado, recicle-o de forma responsável para promover a reutilização sustentável dos recursos materiais. Para devolver o seu dispositivo usado, utilize os sistemas de devolução e recolha ou contacte o retalhista onde o produto foi adquirido. Eles podem encaminhar este produto para reciclagem ambientalmente segura.

• **DESCARTE: Não descarte este produto como resíduos municipais não classificados.**

A coleta deste tipo de resíduo separadamente para tratamento especial é necessária. Não descarte aparelhos elétricos como resíduos municipais, use instalações de coleta separadas. Contacte o governo local para informações sobre os sistemas de coleta disponíveis. Se os aparelhos elétricos forem descartados em aterros ou depósitos, substâncias perigosas podem vazar para o lençol freático e entrar na cadeia alimentar, prejudicando a sua saúde e bem-estar.

• **Confirme a segurança da área de instalação (paredes, pisos, etc.) quanto a perigos ocultos, como água, eletricidade e gás, antes de realizar a fiação/tubagem.**

• **Antes da instalação, verifique se a fonte de alimentação do utilizador atende aos requisitos de instalação elétrica da unidade (incluindo aterramento confiável, proteção contra fugas e diâmetros dos fios, carga elétrica, etc.). Se os requisitos de instalação elétrica do produto não forem atendidos, a instalação do produto é proibida até que o problema seja corrigido.**

• **A instalação do produto deve ser fixada firmemente. Tome medidas de reforço, quando necessário.**

- **Quando a unidade apresentar problemas ou um cheiro peculiar, não continue a operar a unidade.** Desligue imediatamente a energia e pare a máquina. Caso contrário, pode haver risco de choque elétrico ou incêndio.

- **Tenha cuidado quando o produto não estiver embalado ou instalado. Bordas afiadas podem cortar as pessoas. Tenha cuidado especial com as bordas e as aletas do trocador de calor.**

- **Após a instalação ou manutenção, verifique se há fuga de refrigerantes. Se o refrigerante estiver em quantidade insuficiente, a unidade não funcionará normalmente.**

- **A instalação das unidades externas e internas deve ser feita de forma nivelada e firme. Evite vibrações e fugas de água.**

- **Não coloque os dedos no ventilador e no evaporador. Ventiladores de alta velocidade podem causar ferimentos graves.**

- **Para evitar o risco de reinicialização inadvertida do disjuntor térmico, o equipamento não deve usar dispositivos de comutação externos, como temporizadores, nem estar conectado a um circuito que seja frequentemente aberto ou fechado.**

- **Este dispositivo não é projetado para pessoas com capacidade física ou mental reduzida (incluindo crianças), bem como para pessoas sem experiência de uso e que não compreendam o sistema de aquecimento. A menos que seja utilizado sob a orientação e supervisão de uma pessoa responsável, ou que tenha recebido treinamento sobre o uso deste equipamento. As crianças devem usar o equipamento sob a supervisão de adultos para garantir o uso seguro do equipamento.**

- **Se o cabo de alimentação estiver danificado, deve ser substituído pelo fabricante ou pelo seu agente de serviço ou por um profissional qualificado para evitar perigos. O dispositivo de corte deve ser incorporado à fiação fixa, e o espaçamento de contato de cada condutor efetivo deve ser de pelo menos 3mm.**



REQUISITOS PARA O R290

- **Não deve haver fuga de refrigerante nem chamas abertas.**
- **Esteja ciente de que o refrigerante R290 não possui odor.**
- **O aparelho deve ser armazenado de modo a evitar danos mecânicos e em uma sala bem ventilada, sem fontes de ignição em funcionamento contínuo (exemplo: chamas abertas, aparelhos a gás em funcionamento) e o tamanho da sala deve corresponder à área especificada para a operação.**
- **As junções feitas na instalação entre as partes do sistema de refrigerante devem ser acessíveis para fins de manutenção.**
- **Certifique-se de que a instalação, serviço, manutenção e reparo estejam em conformidade com as instruções e com a legislação aplicável (por exemplo, regulamentação nacional de gás) e sejam executados apenas por pessoas autorizadas.**

- **A tubagem deve ser protegida com danos físicos.**

- **Sobre refrigerante de hidrocarbonato**

- Esta unidade de bomba de calor ar-água contém refrigerante de hidrocarboneto. Para informações específicas sobre o tipo de gás e a quantidade, consulte o rótulo relevante na própria unidade. Deve-se observar a conformidade com as regulamentações nacionais de gás.

- A instalação, serviço, manutenção e reparo desta unidade devem ser realizados por um técnico certificado.

- A instalação e reciclagem do produto devem ser realizadas por um técnico certificado.

- Se o sistema tiver um sistema de deteção de fuga instalado, ele deve ser verificado quanto a fuga pelo menos a cada 12 meses. Quando a unidade for verificada quanto a fugas, é fortemente recomendado manter um registo adequado de todas as verificações.

INTRODUÇÃO

Este manual

Este manual inclui as informações necessárias sobre a unidade. Por favor, leia este manual cuidadosamente antes de usar e manter a unidade.

Esta unidade

A bomba de calor para água quente é um dos sistemas mais econômicos para aquecer água para uso doméstico familiar. Utilizando energia renovável gratuita do ar, a unidade de bomba de calor é altamente eficiente e possui baixos custos operacionais. A eficiência pode ser de 3 a 5 vezes maior do que a de caldeiras a gás convencionais ou aquecedores elétricos.

Recuperação de calor residual

As unidades podem ser instaladas próximas à cozinha, na sala de caldeiras ou na garagem, basicamente em qualquer ambiente que tenha uma grande quantidade de calor residual, permitindo que a unidade mantenha uma alta eficiência energética mesmo com temperaturas externas muito baixas durante o inverno.

Água quente e desumidificador

As unidades podem ser colocadas na lavanderia ou em um cômodo de roupas. Quando produz água quente, a unidade reduz a temperatura e desumidifica o ambiente também. As vantagens podem ser particularmente notadas na temporada húmida.

Refrigeração de armazenamento

As unidades podem ser colocadas no depósito, pois a baixa temperatura mantém os alimentos frescos.

Água quente e ventilação de ar fresco

As unidades podem ser colocadas na garagem, na academia, no porão, etc. Quando produzem água quente, resfriam o ambiente e fornecem ar fresco.

Aquecimento ecológico e econômico

As unidades são a alternativa mais eficiente e econômica tanto para caldeiras a combustível fóssil quanto para sistemas de aquecimento. Ao utilizar a fonte de aquecimento renovável do ar, consomem muito menos energia.

Design compacto

As unidades são especialmente projetadas para fornecer água quente sanitária para uso doméstico. A sua estrutura extremamente compacta e design elegante são adequados para instalação interna.

Múltiplas funções

O design especial da entrada e saída de ar torna a unidade adequada para várias formas de conexão. Com diferentes formas de instalação, a unidade pode funcionar não apenas como uma bomba de calor, mas também como um ventilador de ar fresco, desumidificador ou dispositivo de recuperação de energia.

Outras características

Tanque de aço inoxidável e uma barra de magnésio garantem a durabilidade dos componentes e do tanque.

Compressor especializado R290 de alta eficiência.

Elemento elétrico disponível na unidade como reserva, garantindo água quente constante mesmo em invernos extremamente frios.

INSTRUÇÕES DE SEGURANÇA

Para evitar lesões ao utilizador, a outras pessoas ou danos à propriedade, as seguintes instruções devem ser seguidas. O funcionamento incorreto devido ao desrespeito das instruções pode causar danos ou prejuízos.

Instale a unidade apenas quando esta estiver em conformidade com as regulamentações locais, leis e normas. Verifique a tensão e a frequência principal. Esta unidade é adequada apenas para tomadas aterradas, com tensão de conexão de 220-240V ~/50Hz.

As seguintes precauções de segurança devem ser sempre consideradas:

- Certifique-se de ler o AVISO a seguir antes de instalar a unidade.
- Certifique-se de observar as precauções especificadas aqui, pois incluem itens importantes relacionados à segurança.
- Após ler estas instruções, certifique-se de mantê-las em um local acessível para referência futura.

AVISO

Não instale a unidade por si mesmo.

Uma instalação pode causar lesões devido a incêndio, choque elétrico, queda da unidade ou fuga de água. Consulte o revendedor a quem comprou a unidade ou um instalador especializado.

Instale a unidade de forma segura no local.

Quando instalado de forma inadequada, a unidade pode cair e causar lesões. A superfície de apoio deve ser plana para suportar o peso da unidade e adequada para instalar a unidade em um ambiente pequeno, tome medidas (como ventilação adequada) para evitar asfixia causada pela fuga de refrigerantes.

Use os fios elétricos especificados e fixe-os firmemente ao quadro de terminais (conectando de forma que o stress dos fios não seja aplicado às seções).

Conexões e fixações incorretas podem causar incêndios.

Certifique-se de usar as peças fornecidas ou especificadas para o trabalho de instalação.

O uso de peças defeituosas pode causar lesões devido a possíveis incêndios, choques elétricos, queda da unidade, etc.

Realize a instalação de forma segura e consulte as instruções de instalação.

Uma instalação incorreta pode causar lesões devido a possíveis incêndios, choques elétricos, queda da unidade, fuga de água, etc.

Realize o trabalho elétrico de acordo com o manual e certifique-se de usar um circuito dedicado, protegido com o fusível de 16A.

Se a capacidade do circuito de energia for insuficiente ou houver um circuito elétrico incompleto, isso pode resultar em um incêndio ou choque elétrico.

A unidade deve ter sempre uma conexão aterrada.

Se a fonte de energia não estiver aterrada, não deve conectar a unidade.

Nunca use um cabo de extensão para conectar a unidade à rede elétrica.

Se não houver uma tomada de parede adequada e aterrada disponível, faça com que um eletricista qualificado a instale.

Não mova/repare a unidade por si próprio.

Se o cabo de alimentação estiver danificado, ele deve ser substituído pelo fabricante, pelo seu agente de serviço ou por uma pessoa qualificada semelhante para evitar riscos. Movimentação ou reparo inadequado da unidade pode levar a fuga de água, choque elétrico, lesões ou incêndio.

A unidade não é destinada ao uso por crianças.

Este aparelho não é destinado ao uso por pessoas (incluindo crianças) com capacidades físicas, sensoriais ou mentais reduzidas, ou falta de experiência e conhecimento, a menos que tenham recebido supervisão ou instrução sobre o uso do aparelho por uma pessoa responsável pela sua segurança. As crianças devem ser supervisionadas para garantir que não brinquem com o aparelho.

Não remova os rótulos da unidade.

Os rótulos servem para avisar ou lembrar, mantê-los é importante para garantir operações seguras.

CUIDADO



Não instale a unidade em um local onde haja risco de fuga de gás inflamável.

Se houver uma fuga de gás e o gás se acumular na área ao redor da unidade, isso pode causar uma explosão.

Realize o trabalho de drenagem/tubagem de acordo com as instruções de instalação.

Se houver um defeito no trabalho de drenagem/tubagem, a água pode escapar da unidade e danificar bens domésticos.

Não limpe a unidade com a energia ligada.

Sempre desligue a energia ao limpar ou fazer manutenção na unidade. Caso contrário, isso pode causar lesões devido ao ventilador em alta velocidade ou choque elétrico.

Não continue a operar a unidade se houver algo errado ou se houver um cheiro estranho. A fonte de energia deve ser desligada para parar a unidade, caso contrário isso pode causar um choque elétrico ou incêndio.

Não coloque os seus dedos ou o de outras pessoas no ventilador ou no evaporador.

As partes internas da bomba de calor podem funcionar a alta velocidade ou a altas temperaturas, o que pode causar lesões graves. Não remova as grades na saída do ventilador e na tampa superior. A água quente precisa ser misturada com água fria para uso terminal: água excessivamente quente (acima de 50°C) na unidade de aquecimento pode causar queimaduras.

ITENS DENTRO DA CAIXA DO PRODUTO

Antes de iniciar a instalação, verifique se todas as peças estão dentro da caixa.

ITEM	IMAGEM	QUANTIDADE
Bomba de calor para água quente doméstica		1
Manual de operação e instalação		1
Suporte para equipamentos		2/3
Parafusos		4/6
Parafuso de expansão		4/6

VISÃO GERAL DA UNIDADE PEÇAS E DESCRIÇÃO

SEVEN R290 100 L
HQSOLR290E095

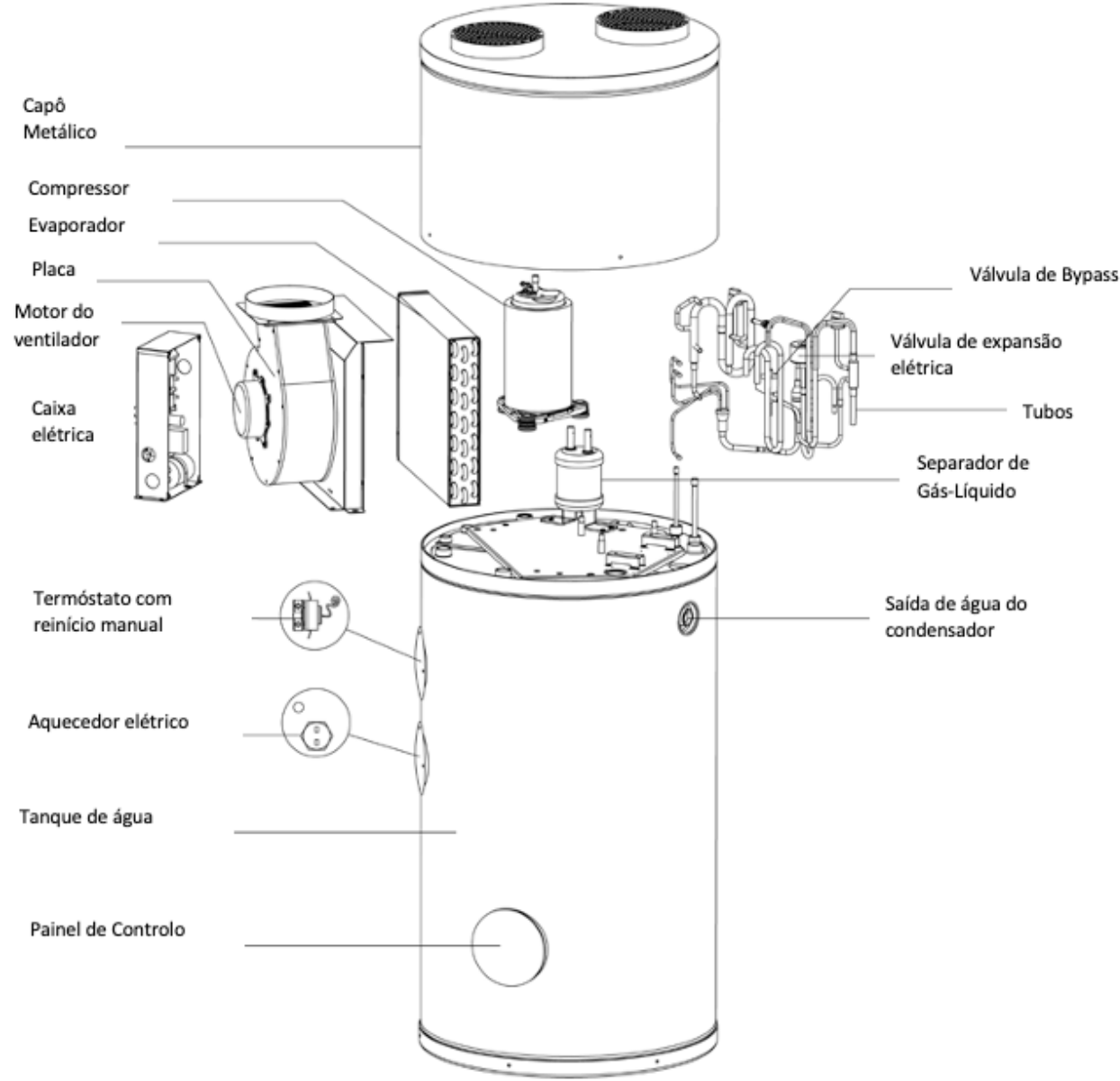

DIMENSÕES

PEÇAS E DESCRIÇÃO

SEVEN R290 160 L
HQSOLR290E160
SAÍDA INFERIOR

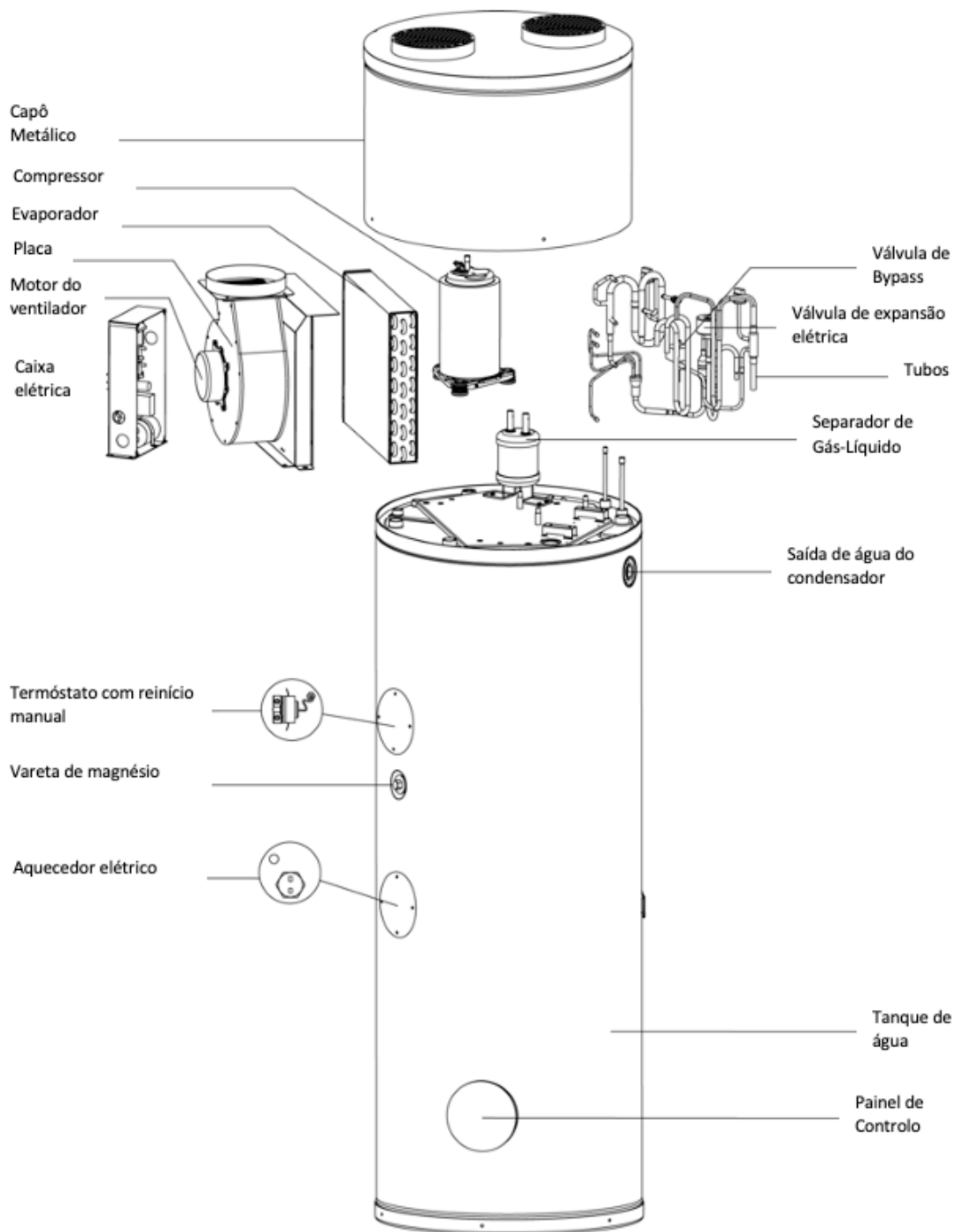

VISÃO GERAL DA UNIDADE PEÇAS E DESCRIÇÃO

SEVEN R290 160L
HQSOLR290E160
SAÍDA LATERAL

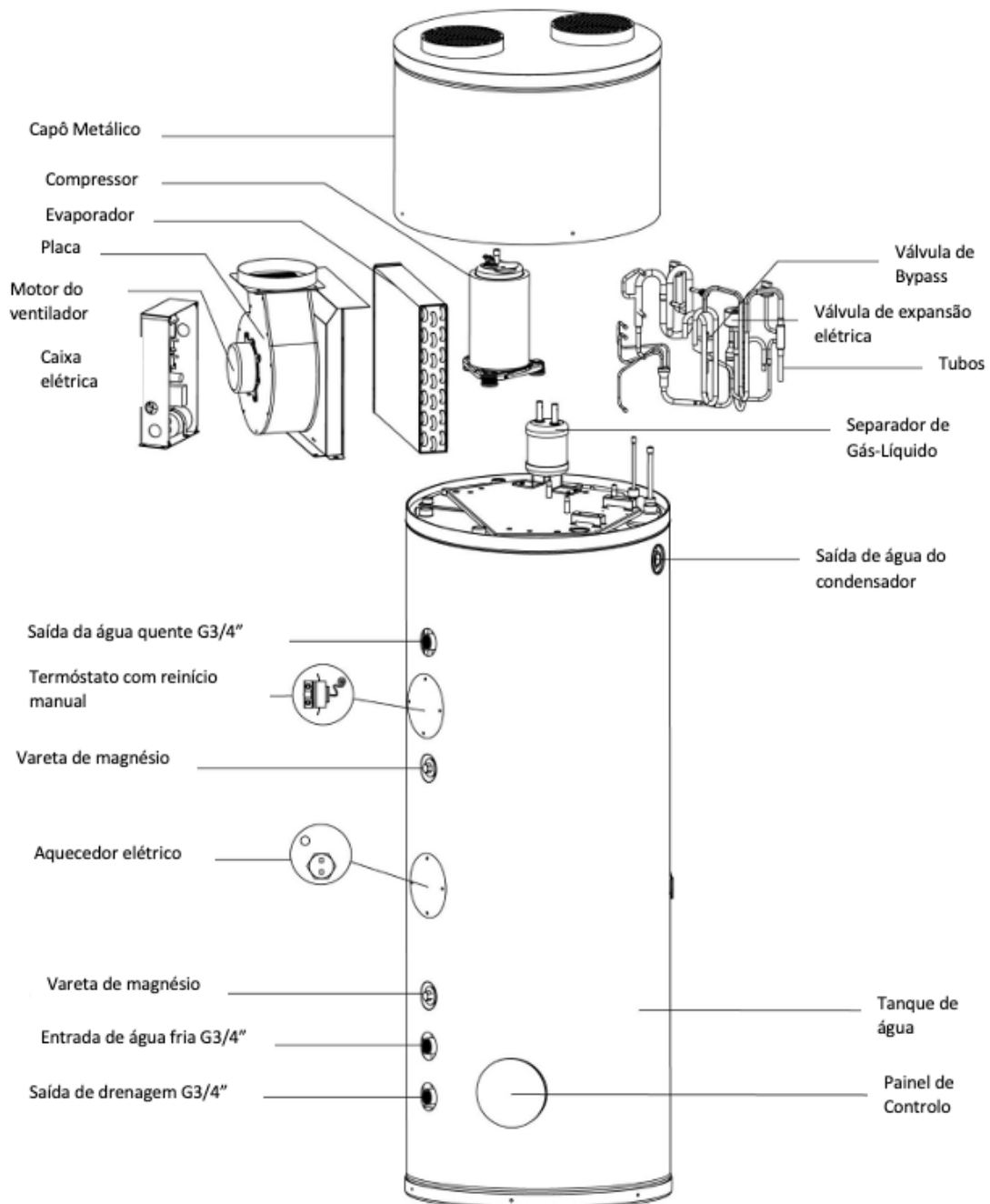

VISÃO GERAL DA UNIDADE PEÇAS E DESCRIÇÃO

SEVEN R290 200L e 300L
HQSOLR290E200
HQSOLR290E300

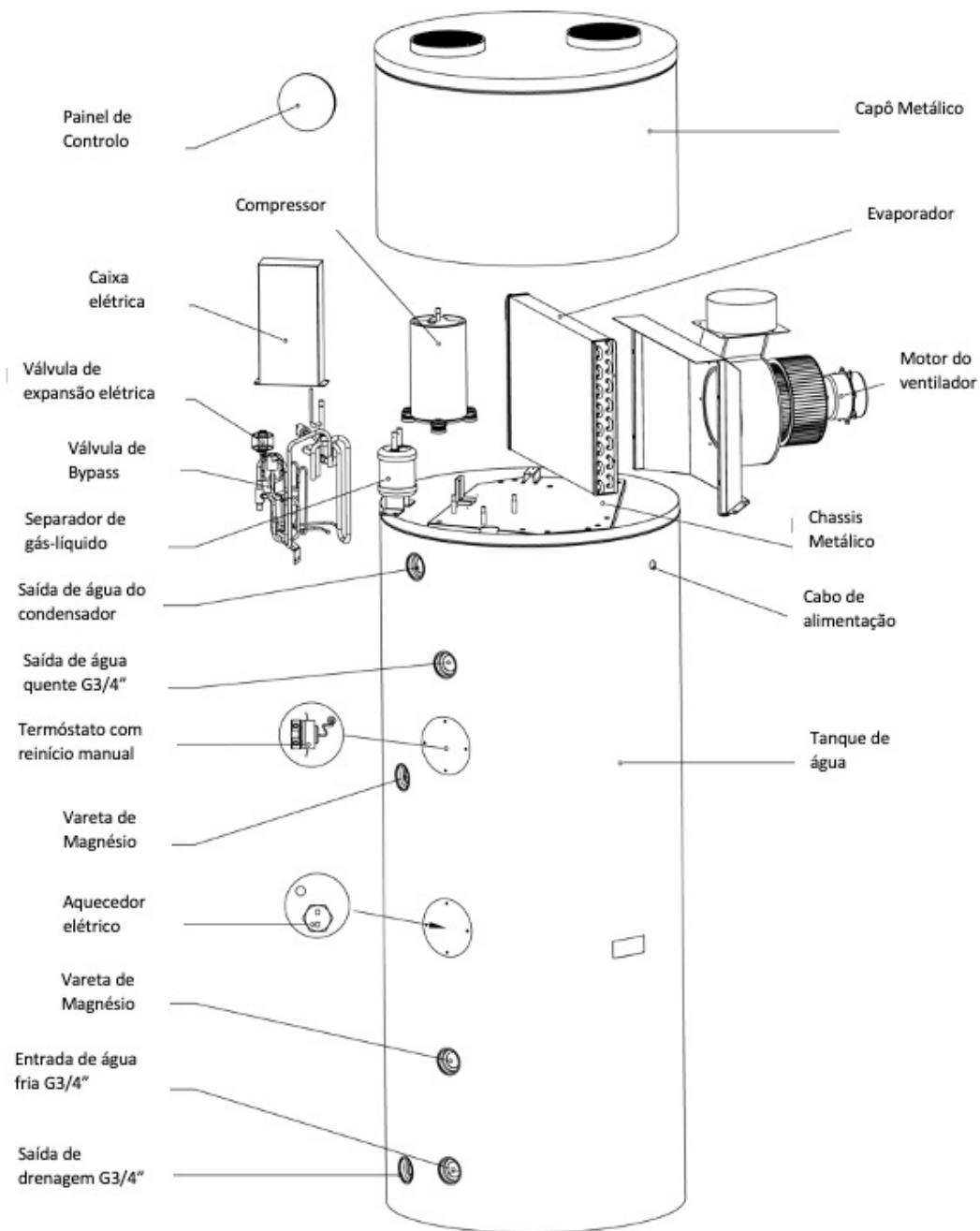

DIMENSÕES

SEVEN R290 100L

HQSOLR290E095

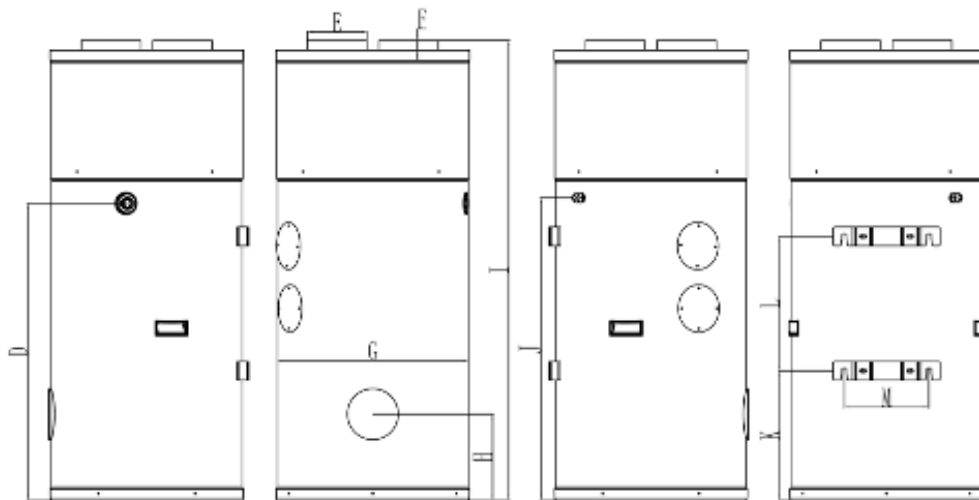
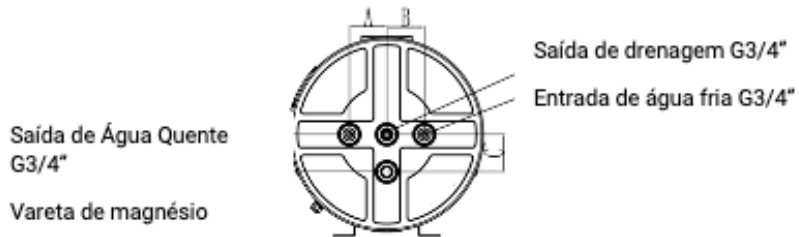

A	100	I	1230
B	100	J	808
C	100	K	345
D	795	L	359
E	Φ160	M	225
F	25	N	270
G	Φ510	O	45°
H	230		

DIMENSÕES

SEVEN R290 160L (SAÍDA INFERIOR)

HQSOLR290E160

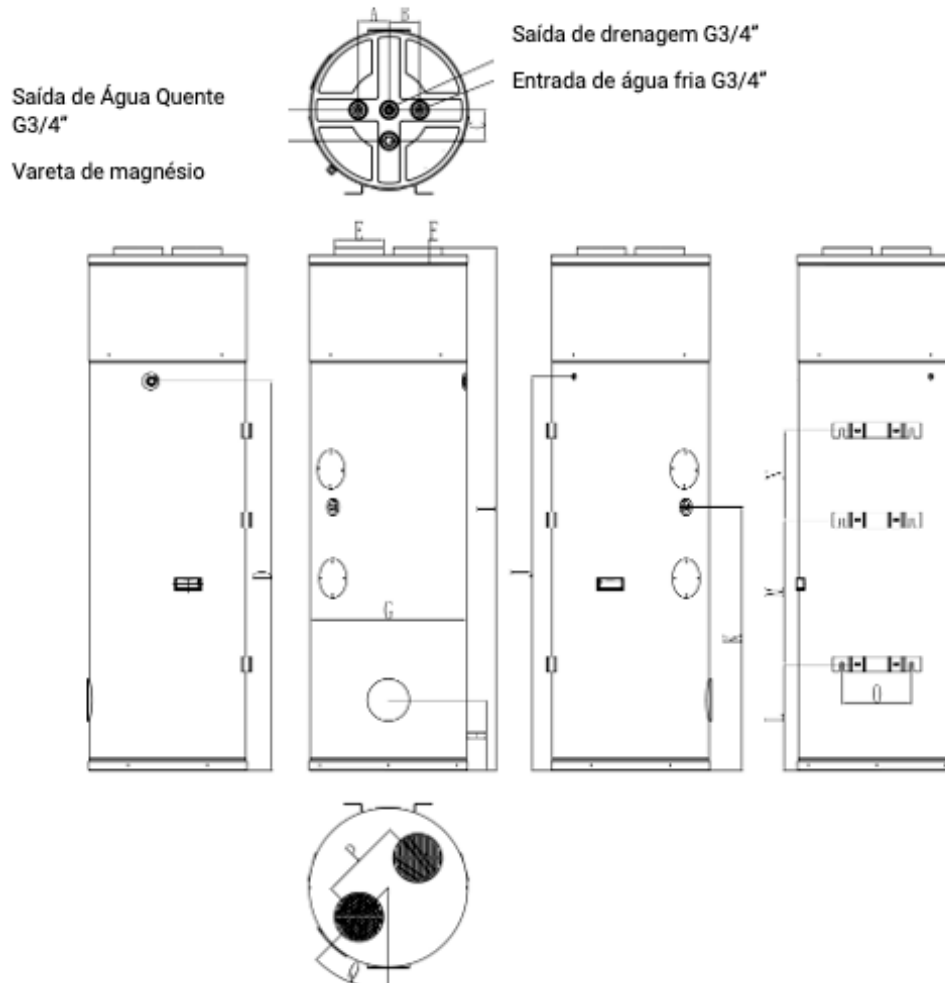

A	100	J	1280
B	100	K	857
C	100	L	345
D	1264	M	469
E	Φ160	N	290
F	25	O	225
G	Φ510	P	270
H	230	Q	45°
I	1700		

DIMENSÕES

SEVEN R290 160L (SAÍDA LATERAL)

HQSOLR290E160

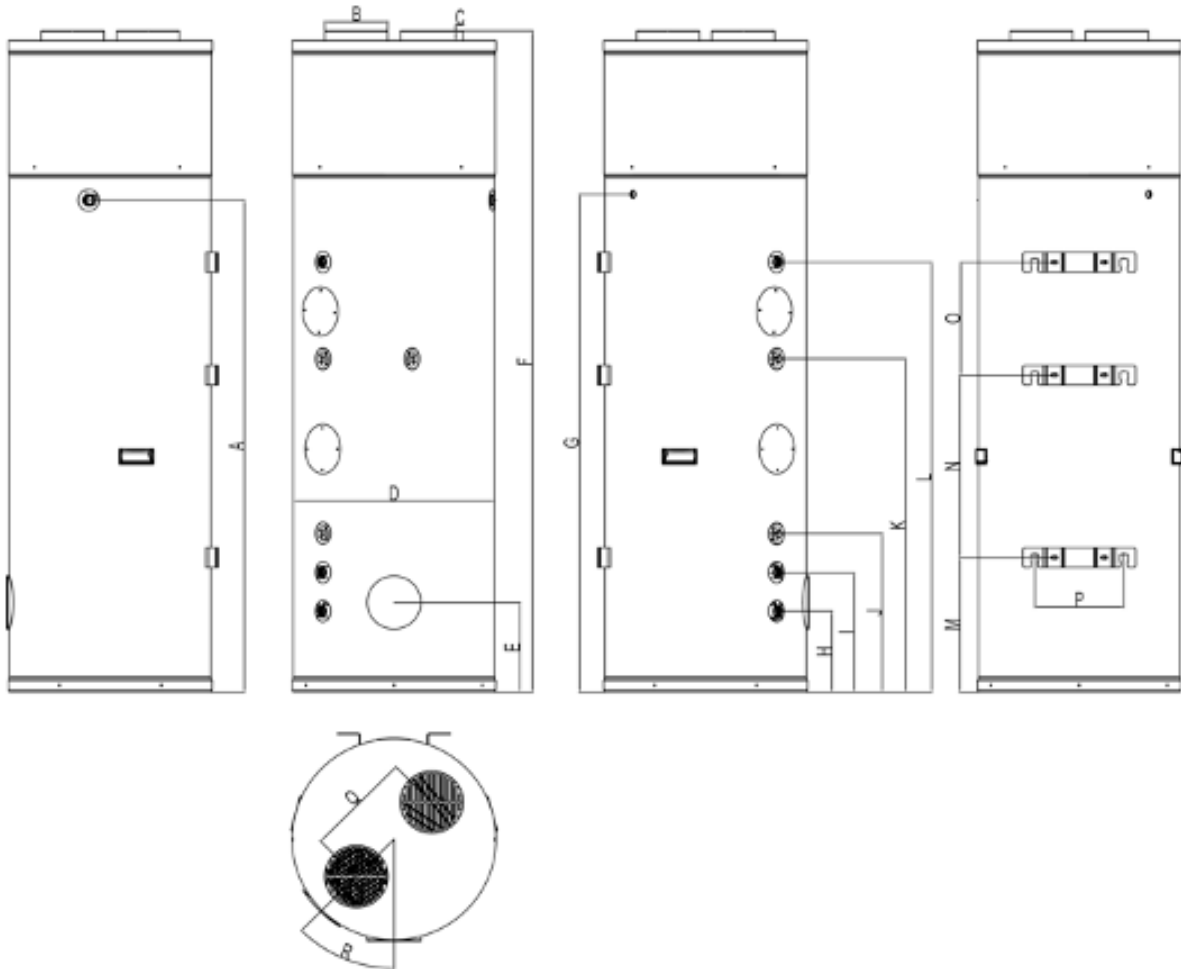

A	1264	J	407
B	Φ160	K	857
C	25	L	1105
D	Φ510	M	345
E	230	N	469
F	1700	O	290
G	1280	P	225
H	207	Q	270
I	307	R	45°

DIMENSÕES

SEVEN R290 200L E 300L

HQSOLR290E200

HQSOLR290E300

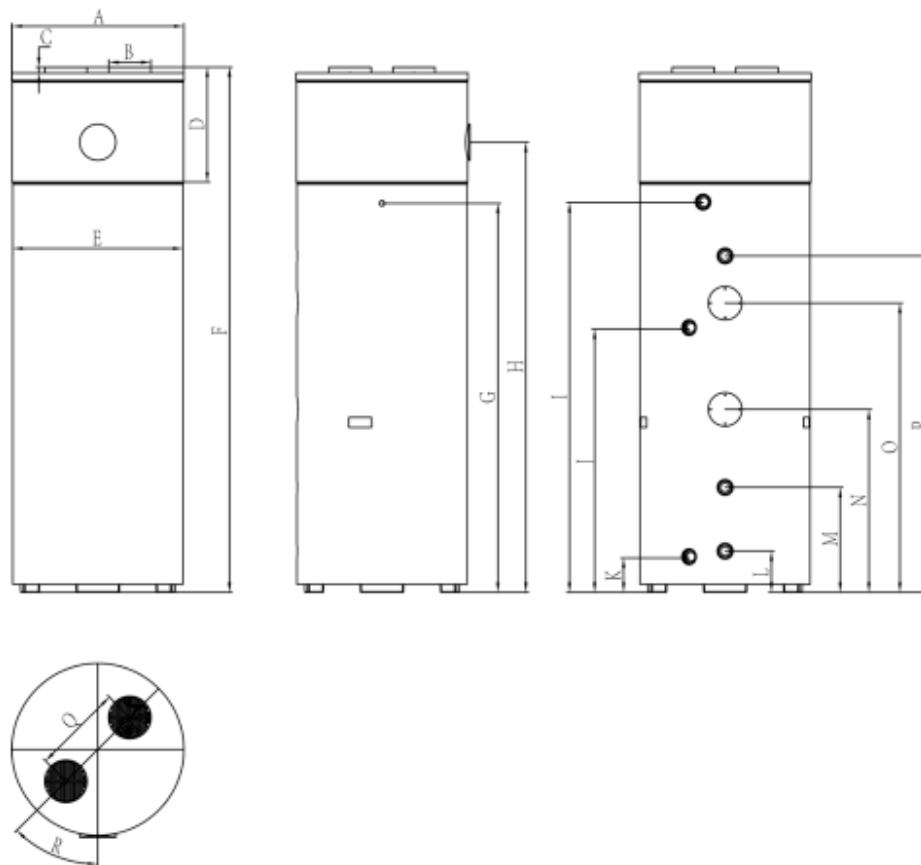

200L				300L			
A	Φ563	J	859	A	Φ648	J	995
B	Φ160	K	130	B	Φ160	K	130
C	25	L	155	C	25	L	155
D	435	M	395	D	435	M	395
E	Φ560	N	605	E	Φ641	N	690
F	1725	O	940	F	1970	O	1090
G	1215	P	1075	G	1465	P	1270
H	1445	Q	277	H	1695	Q	340
I	1220	R	45	I	1470	R	45

NOTA (COM VARETA DE MAGNÉSIO)

1) A vareta de magnésio é um elemento anticorrosivo. Esta é montada no tanque de água para evitar a corrosão ao redor do interior do tanque e para proteger o tanque e outros componentes. Esta vareta ajuda a prolongar a vida útil do tanque. Verifique a vareta de magnésio a cada seis meses e substitua-o se estiver completamente desgastada.



COMO SUBSTITUIR A VARETA DE MAGNÉSIO

- Desligue a energia da unidade e retire a tomada;
- Drene toda a água do tanque;
- Remova a vareta de magnésio antigo do tanque;
- Substitua pela nova vareta de magnésio;
- Recarregue o tanque com água.

NOTA

A garantia não cobre danos causados por formações de calcário, depósitos e impurezas provenientes do fornecimento de água e/ou pela falha na limpeza dos sistemas.

Water component for corrosion limit on Copper		
PH	7,5 ÷ 9,0	
SO ₄ ⁻	< 100	
HCO ₃ ⁻ / SO ₄ ⁻	> 1	
Total Hardness	8 ÷ 15	°f
Cl ⁻	< 50	ppm
PO ₄ ³⁻	< 2,0	ppm
NH ₃	< 0,5	ppm
Free Chlorine	< 0,5	ppm
Fe ₃ ⁺	< 0,5	ppm
Mn ⁺⁺	< 0,05	ppm
CO ₂	< 50	ppm
H ₂ S	< 50	ppb
Temperature	< 65	°C
Oxygen content	< 0,1	ppm
Sand	10 mg/L 0.1 to 0.7mm max diameter	
Ferrite hydroxide Fe3O4 (black)	Dose < 7.5 mg/L 50% of mass with diameter < 10 µm	
Iron oxide Fe2O3 (red)	Dose < 7.5mg/L Diameter < 1 µm	

VISÃO GERAL ESQUEMÁTICA DO CIRCUITO DE ÁGUA E REFRIGERAÇÃO

Por favor, consulte a tabela abaixo para escolher a unidade adequada.

Membros da família	Capacidade do tanque
1 - 2 pessoas	100L
3 - 4 pessoas	160L
4 - 5 pessoas	200L
Mais de 6 pessoas	300L

Nota: A tabela é só para referência

INSTALAÇÃO

AVISOS

- Peça ao seu fornecedor para instalar a unidade. A instalação incompleta realizada pelo utilizador pode resultar em fuga de água, choque elétrico ou incêndio.
- A instalação interna é altamente recomendada. Não é permitido instalar a unidade ao ar livre ou em locais expostos à chuva.
- O local de instalação sem exposição direta à luz solar e outras fontes de calor é recomendado. Se não for possível evitar essas condições, por favor instale uma proteção.
- A unidade deve ser fixada de forma segura para evitar ruídos e vibrações.
- Certifique-se de que não há barreiras ao redor da unidade.
- Em locais com ventos fortes, fixe a unidade em uma localização protegida do vento.

TRANSPORTE

Como regra geral, a unidade deve ser armazenada e/ou transportada na sua embalagem de envio na posição vertical e sem água. Para transporte a curta distância (desde que seja feito com cuidado), é permitido um ângulo de inclinação de até 30 graus, tanto durante o transporte quanto no armazenamento.

Temperaturas ambientes de -20 a +70 graus celsius são permitidas.

TRANSPORTE UTILIZANDO UM EMPILHADOR

Ao ser transportada por um empilhador, a unidade deve permanecer montada. Na paleta. A taxa de elevação deve ser mantida ao mínimo. Devido à sua parte superior pesada, a unidade deve ser fixada para evitar tombamentos. Para prevenir qualquer dano, a unidade deve ser colocada em uma superfície nivelada.

TRANSPORTE MANUAL

Para o transporte manual, pode-se utilizar uma paleta de madeira/plástico. Usando cordas ou cintas de transporte, é possível uma segunda ou terceira configuração de manuseio. Com esse tipo de manuseio, é aconselhável não exceder o ângulo máximo de inclinação permitido de 45 graus. Se o transporte em uma posição inclinada não puder ser evitado, a unidade deve ser colocada em operação uma hora após ter sido movida para a posição final.

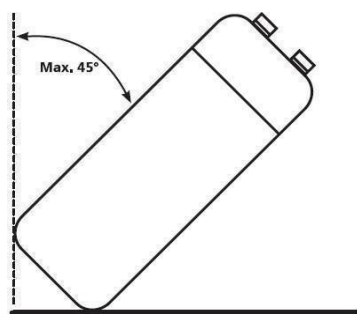

ATENÇÃO: Devido ao alto centro de gravidade e ao baixo momento de tombamento. A unidade deve ser segurada para evitar que tombem.

ESPAÇO NECESSÁRIO PARA MANUTENÇÃO

Abaixo, pode encontrar o espaço mínimo necessário para realizar tarefas de serviço e manutenção nas unidades.

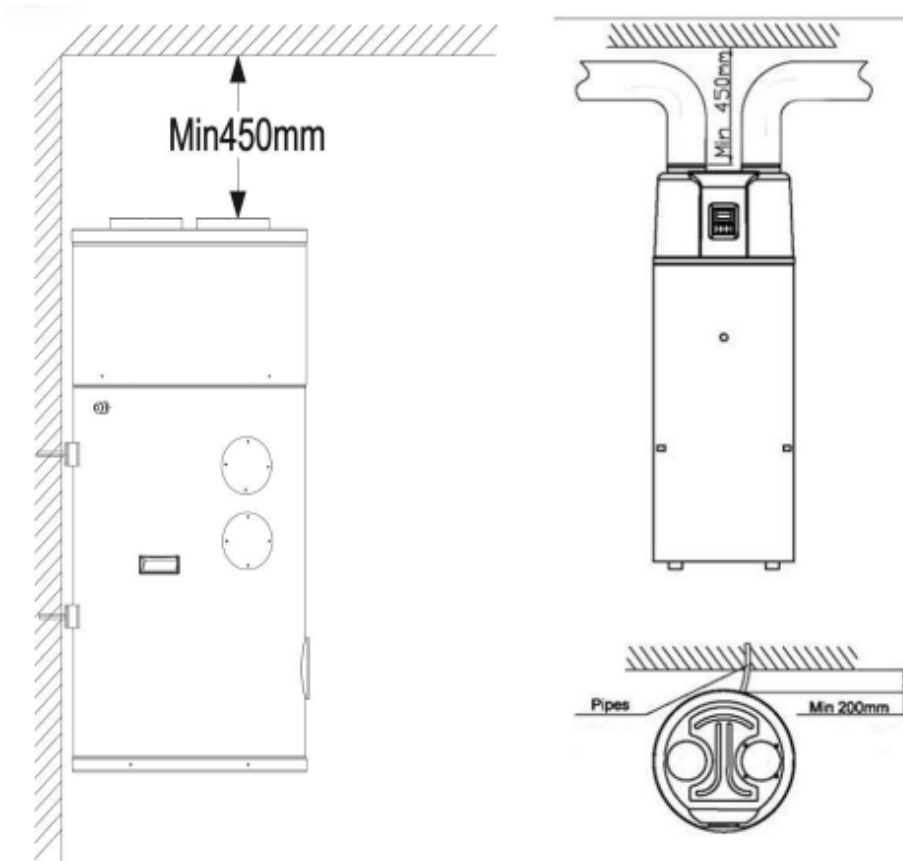

HQSOLR290E095
HQSOLR290E160

HQSOLR290E200
HQSOLR290E300

- Se dutos de entrada e/ou saída de ar estiverem conectados, a parte do fluxo de ar e capacidade da unidade de bomba de calor serão reduzidas.
- Se a unidade estiver conectada a dutos de ar, estes devem ter um diâmetro nominal (DN) de 160mm para tubos ou mangueiras flexíveis com diâmetro interno de 160mm. O comprimento total dos dutos não deve exceder 8 metros e a pressão estática externa máxima não deve ultrapassar 60 Pa. Tenha em mente que o raio de curvatura dos dutos não deve ser maior que 4 metros. (Adequado para HQSOLR290E200 e HQSOLR290E300).

- Se a unidade estiver conectada a dutos de ar, estes devem ter um diâmetro nominal (DN) de 160mm para tubos ou mangueiras flexíveis com diâmetro interno de 160mm. O comprimento total dos dutos não deve exceder 6 metros e a pressão estática externa máxima não deve ultrapassar 40 Pa. Tenha em mente que o raio de curvatura dos dutos não deve ser maior que 4 metros. (Adequado para HQSOLR290E095 e HQSOLR290E160).

VISÃO GERAL DA INSTALAÇÃO

HQSOLR290E095

HQSOLR290E160 (SAÍDA INFERIOR)

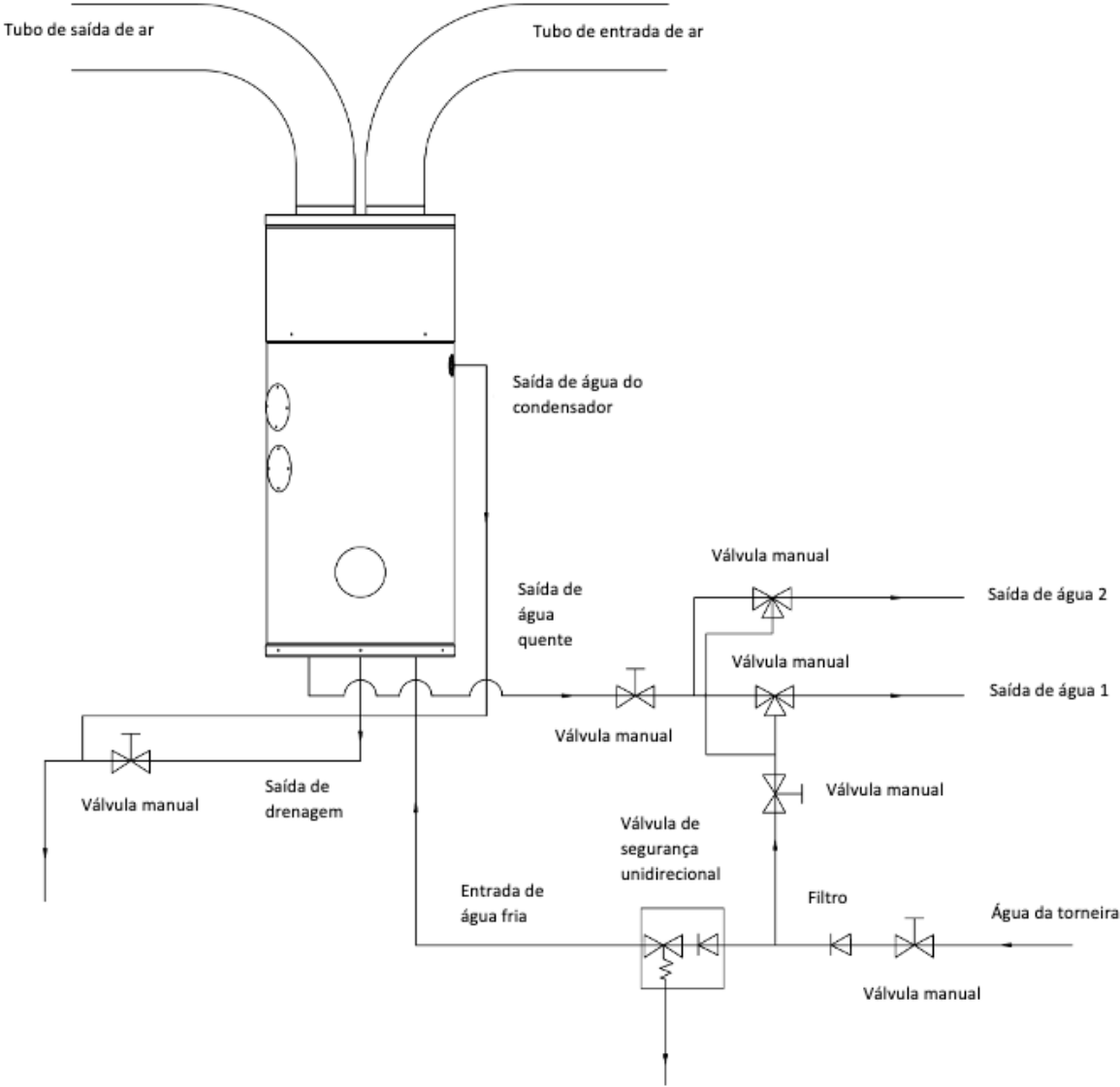

VISÃO GERAL DA INSTALAÇÃO
HQSOLR290E095
HQSOLR290E160 (SAÍDA LATERAL)

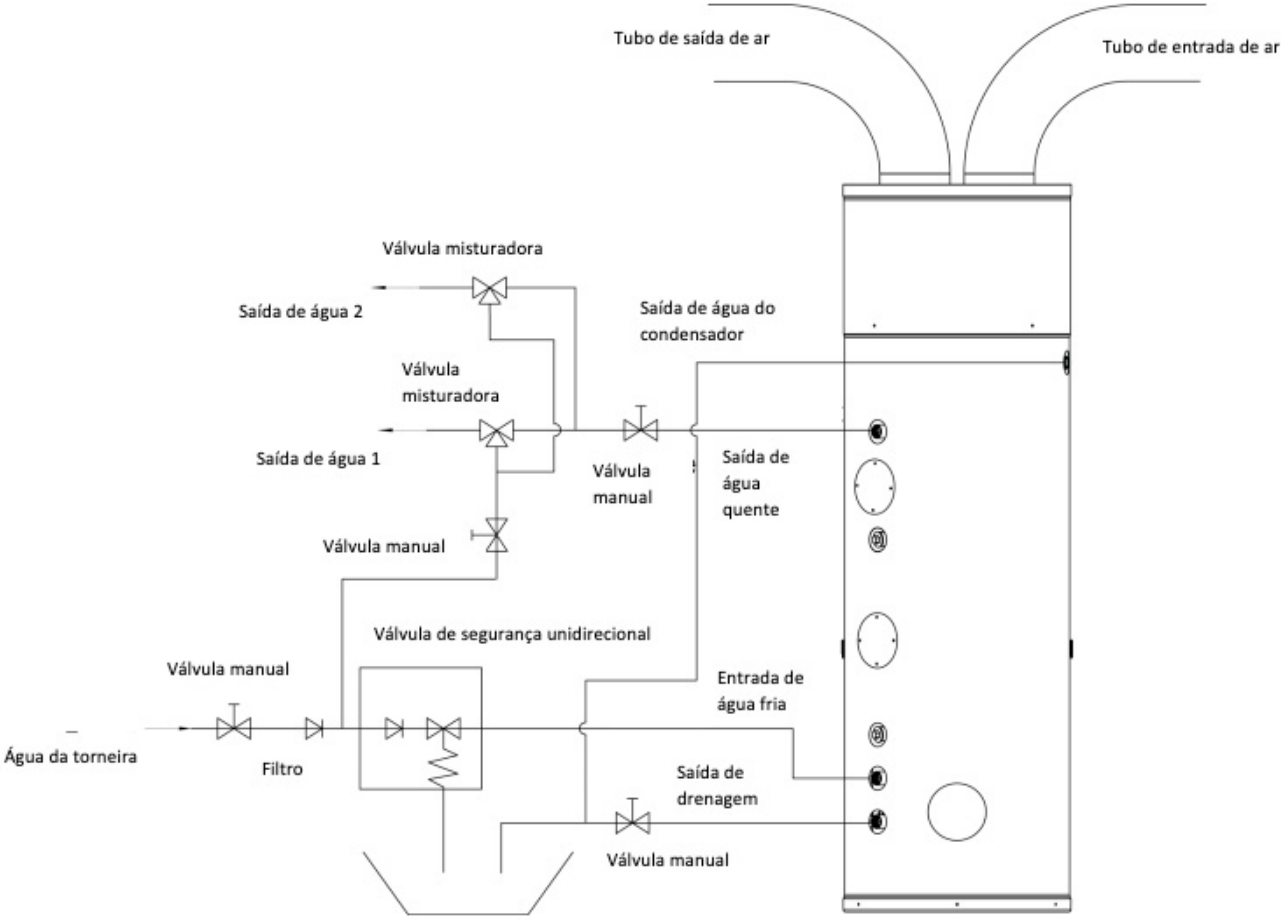

VISÃO GERAL DA INSTALAÇÃO

HQSOLR290E200

HQSOLR290E300

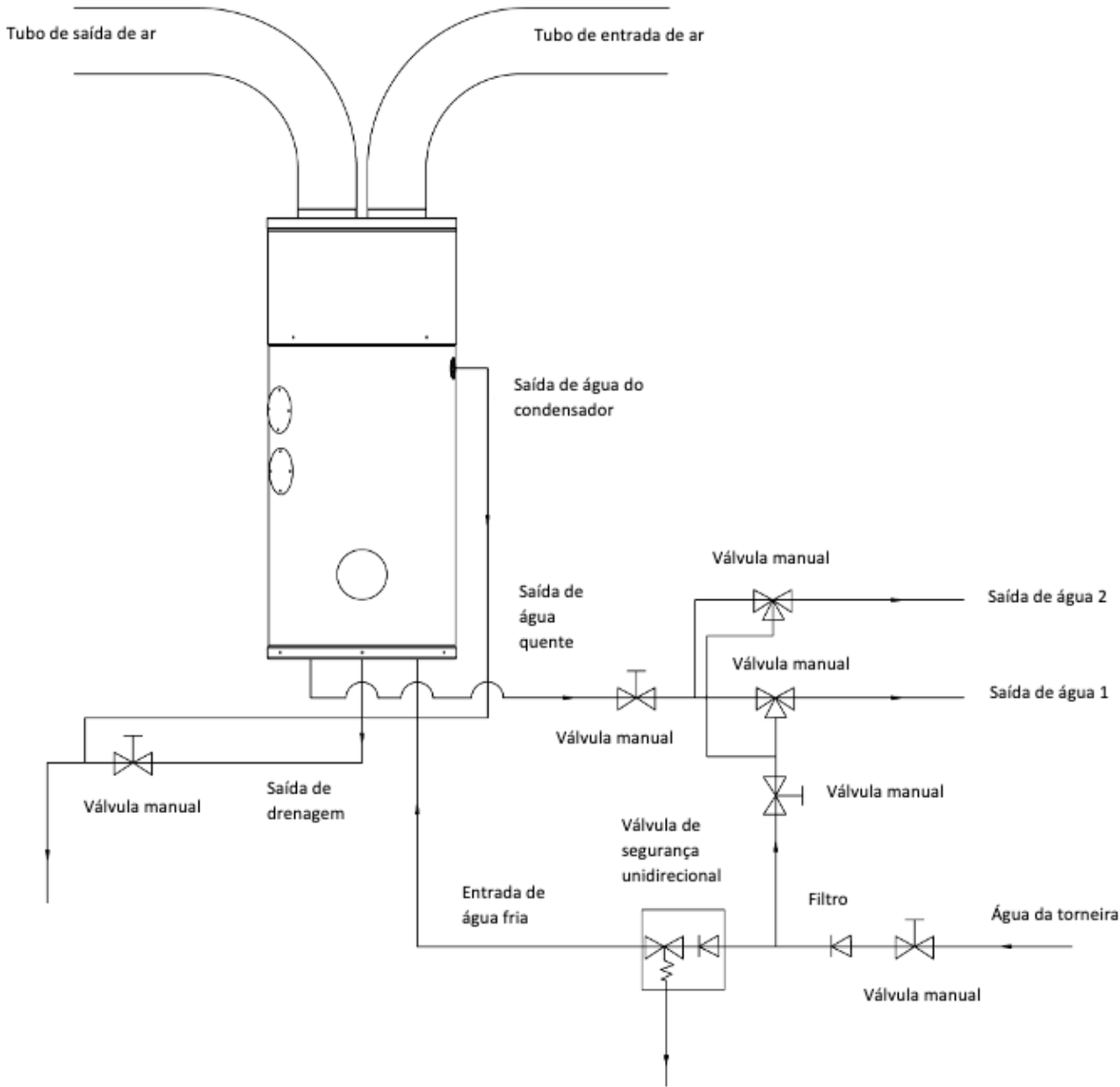

ATENÇÃO

- A válvula de segurança unidirecional deve ser instalada. Caso contrário, pode causar danos à unidade ou até ferir pessoas. O ponto de ajuste desta válvula de segurança é de 0,7 MPa. Para o local de instalação, consulte o esquema de conexão do pipeline.
- O tubo de descarga conectado à válvula de segurança unidirecional deve ser instalado em uma direção continuamente descendente e em um ambiente livre de geada.
- A água pode pingar do tubo de descarga da válvula de segurança unidirecional, e esse tubo deve ser deixado aberto para a atmosfera.
- A válvula de segurança unidirecional deve ser operada regularmente para remover depósitos de calcário e verificar se não está bloqueada. Tenha cuidado com queimaduras, devido à alta temperatura da água.
- A água do tanque pode ser drenada através do orifício de frenagem na parte inferior do tanque.
- Após a instalação de todos os tubos, abra as válvulas de retenção da entrada de água fria e da saída de água quente para encher o tanque.
- Quando a água começar a sair pelo tubo de saída, isto significa que o tanque está cheio. Se houver qualquer fuga, por favor, repare.
- Se a pressão de entrada de água for inferior a 0,15 MPa, uma bomba de pressão deve ser instalada na entrada de água. Se a pressão da água da rede for superior a 0,65MPa, é necessário instalar uma válvula redutora de pressão na tubagem de entrada de água.
- Filtros são necessários no lado de entrada do duto de ar. Se a unidade estiver conectada a dutos, o filtro deve ser instalado no lado de entrada de ar do duto.

- Para drenar a água condensada do evaporador de forma eficiente, instale a unidade nivelada horizontalmente.
- Caso contrário, certifique-se de que o ventral de drenagem esteja no ponto mais baixo. Recomenda-se que o ângulo de inclinação da unidade em relação ao chão não seja superior a 2 graus.

POSIÇÕES DE INSTALAÇÃO

1) O calor residual pode ser um calor útil

As unidades podem ser instaladas perto da cozinha, na sala de caldeiras ou na garagem, basicamente em qualquer ambiente que gere uma grande quantidade de calor residual, de modo que a unidade terá uma eficiência energética maior mesmo com temperaturas externas muito baixas durante o inverno.



2) Água quente e desumificador

As unidades podem ser colocadas na lavanderia ou na sala de roupas. Quando produz água quente, a unidade também reduz a temperatura e desumidifica o ambiente. Os benefícios são particularmente notáveis durante a época de alta humidade.

NOTA:

1. Escolha o caminho adequado para mover a unidade
2. Esta unidade cumpre com os padrões técnicos relevantes de equipamentos elétricos

CONEXÃO DO CIRCUITO DE ÁGUA

Por favor, atente-se aos seguintes pontos ao conectar o tubo do circuito de água:

- Tente reduzir a resistência ao circuito de água
- Certifique-se de que não há obstruções no tubo e que o fluxo de água é suave. Verifique cuidadosamente o tubo para identificar possíveis fugas e, em seguida, isole o tubo com material isolante
- Instale a válvula unidirecional e a válvula de segurança no sistema de circulação de água
- A largura nominal dos tubos das instalações sanitárias instaladas no local deve ser selecionada com base na pressão de água disponível e na queda de pressão esperada no sistema de tubagem.
- Os tubos de água podem ser do tipo flexível. Para evitar danos por corrosão, certifique-se de que os materiais utilizados no sistema de tubagem são compatíveis.
- Quando instalar a tubagem no local de instalação, deve-se evitar qualquer contaminação do sistema de tubagem.

PREENCHIMENTO E ESVAZIAMENTO DE ÁGUA

Preenchimento de água:

Se a unidade for utilizada pela primeira vez ou se for usada novamente após o esvaziamento do tanque, certifique-se de que o tanque esteja cheio de água antes de ligar a energia.

- 1) Abra a entrada de água fria e a saída de água quente.
- 2) Inicie o preenchimento de água. Quando a água começar a sair normalmente pela saída de água quente, o tanque estará cheio.
- 3) Feche a válvula da saída de água quente e o preenchimento de água estará concluído.

ATENÇÃO

Operação sem água no tanque pode resultar em danos ao aquecedor auxiliar elétrico.

Esvaziamento da água

Se a unidade precisar de limpeza, movimentação, etc... o tanque deve ser esvaziado.

- 1) Feche a válvula de entrada de água fria;
- 2) Abra a válvula de saída de água quente e a válvula manual do tubo de drenagem;
- 3) Inicie o esvaziamento de água;
- 4) Após o esvaziamento, feche a válvula manual.

Conexão dos fios

- O cabo de alimentação deve ser de 3*1,5mm².
- Deve haver um interruptor ao conectar a unidade ao sistema de energia.
A corrente do interruptor deve ser de 16A.
- A unidade deve ser instalada com um disjuntor diferencial próximo à fonte de energia e deve estar devidamente aterrada. A especificação do disjuntor diferencial é de 30mA, com tempo de resposta inferior a 0,1 segundo.
- O equipamento deve ser instalado de acordo com as regulamentações nacionais de fiação de gás.

TESTE DE FUNCIONAMENTO

Verificação antes do teste de funcionamento:

- Verifique tanto a água no tanque quanto a conexão dos tubos de água
- Verifique o sistema elétrico, certificando-se de que a fonte de energia está normal e a conexão dos fios está correta.
- Verifique a pressão da água de entrada, certificando-se de que a pressão é suficiente (acima de 0,15 MPa). Verifique se há água a sair pela saída de água quente, para garantir que o tanque está cheio antes de ligar a energia.
- Verifique a unidade, garantindo que tudo está correto antes de ligar a energia da unidade. Observe a luz no controlador de fios enquanto a unidade está em funcionamento.
- Use o controlador de fios para iniciar a unidade.
- Ouça atentamente a unidade ao ligar a energia. Desligue a energia se ouvir um som anormal.
- Ajuste uma temperatura razoável para a água: uma configuração mais alta resultará em um maior consumo de energia.

OPERAÇÃO DA UNIDADE

Interface do utilizador e operação



1) Ligar a energia

Quando ligar a energia, todos os ícones serão exibidos na tela do controlador por 3 segundos. Após verificar que tudo está correto, a unidade entra no modo de espera.



2) Botão



Pressione este botão por 2 segundos quando a unidade estiver em modo de espera, para ligar a unidade. Pressione este botão por 2 segundos quando a unidade estiver em funcionamento para desligar a unidade.

Pressione brevemente este botão para entrar ou sair da configuração ou verificação dos parâmetros.





3) Botão



1. Estes são os botões multifuncionais. São utilizados para a definição da temperatura, configuração de parâmetros, verificação de parâmetros, ajuste do relógio e ajuste do temporizador.

2. Durante o funcionamento, pressione os botões  ou  para ajustar diretamente a temperatura de configuração.

Pressione estes botões quando a unidade estiver no modo de configuração do relógio: a hora e os minutos do horário podem ser ajustados.

3. Pressione estes botões quando a unidade estiver no modo de configuração do temporizador: as horas e os minutos do temporizador de “LIGAR/DESLIGAR” podem ser ajustados.



4. Pressione  e  ao mesmo tempo e mantenha pressionado por 5 segundos para boquear os botões.

5. Pressione  e  ao mesmo tempo e mantenha pressionado por 5 segundos para boquear os botões.

4) Botão















Configuração do relógio:

1. Após ligar o aparelho, pressione brevemente  o botão para entrar na interface de configuração do relógio. Os ícones de hora e minuto “88.88” irão piscar juntos.

2. Pressione brevemente  para alterar entre a configuração de hora e minuto. Use os botões  e  para ajustar a hora e os minutos exatos.

3. Pressione  para confirmar e sair.

Configuração do temporizador

1. Após ligar o aparelho, mantenha pressionado o botão  por 5 segundos para entrar na interface de configuração do temporizador. O temporizador com o ícone  e o ícone das horas "88" piscarão juntos.
2. Pressione  e  para definir as horas exatas.
3. Pressione o botão  para mudar para a configuração dos minutos. O ícone dos minutos "88" piscará. Pressione os botões  e  para definir os minutos exatos.
4. Pressione  novamente para mudar a configuração do tempo de desligar. O ícone de desligar o temporizador  e o ícone das horas "88" piscarão juntos.
5. Pressione  e  para definir as horas exatas.
6. Pressione o botão  para mudar a configuração dos minutos. O ícone dos minutos "88" piscará. Pressione os botões  e  para definir os minutos exatos.
7. Pressione o botão  novamente para guardar e sair da interface da configuração do temporizador.

Pressione o botão  para cancelar as configurações do temporizador durante a programação do temporizador 'LIGADO' (ou temporizador 'DESLIGADO')

NOTA:



1. As funções de temporizador 'LIGADO' e temporizador 'DESLIGADO' podem ser configuradas ao mesmo tempo.
2. As configurações do temporizador são repetitivas.
3. As configurações do temporizador permanecem válidas após uma interrupção repentina de energia.

5) Botão



Quando a bomba de calor estiver ligada, pressione o botão  para ativar o aquecedor elétrico. O ícone do aquecedor será exibido e o aquecedor elétrico funcionará de acordo com o programa de controlo. Quando a bomba de calor estiver ligada, pressione o botão por 5 segundos para ativar ou desativar a função de ventilação do ventilador. Quando a bomba de calor estiver desligada, pressione o botão para entrar no modo de aquecedor elétrico.

6) Botão







1. Verifique as temperaturas e os passos de aberturas da válvula de expansão elétrica (EXV)

- Pressione este botão para entrar na verificação das temperaturas e dos passos de abertura da EXV.
- Pressione os botões  e  para verificar os valores dos sensores de temperatura e os passos de abertura da EXV (parâmetros A-L)

Verificar os parâmetros do sistema

- Em qualquer estado, pressione o botão por 5 segundos para aceder a interface de verificação de parâmetros do sistema.
- Pressione  e  para verificar os parâmetros do sistema.

Ajustar parâmetros do sistema

- Quando a unidade estiver desligada, pressione o botão  por 5 segundos para aceder a interface de verificação dos parâmetros.
- Pressione o  e  para seleccionar o parâmetro e pressione o botão  para escolher este parâmetro.
- Pressione os  e  para ajustar o parâmetro seleccionado, e depois pressione  para confirmar a configuração.

Se não houver ação nos botões durante 10 segundos, o controlador sairá e guardará a configuração automaticamente.

NOTA: Uma vez que os parâmetros tenham sido definidos, os utilizadores não poderão alterá-los sozinhos. Por favor, solicite a um técnico qualificado para o fazer quando necessário.

Códigos de erro

Durante o estado de espera ou funcionamento, se houver uma falha, a unidade parará automaticamente e exibirá o código de erro na parte direita da tela do controlador.



ÍCONES LED

1) Água quente disponível

O ícone indica que a temperatura da água quente doméstica atingiu o ponto de ajuste. A água quente está disponível para uso. A bomba de calor está em modo de espera.

2) Ventilação do ventilador

O ícone indica que a função de ventilação do ventilador está ativada. Quando a unidade está ligada, pressione o botão  por 5 segundos para habilitar ou desabilitar a função de ventilação do ventilador. Se essa função estiver ativada, o ventilador continuará a funcionar para ventilar o ar quando a temperatura da água atingir o ponto de ajuste e a unidade estiver em modo de espera. Se a função estiver desativada, o ventilador parará quando a temperatura da água atingir o ponto de ajuste e a unidade estiver em modo de espera.

3) Aquecimento elétrico

O ícone indica que a função de aquecimento elétrico está ativada. O aquecedor elétrico funcionará de acordo com o programa de controlo.

4) Descongela

O ícone indica que a bomba de calor está em processo de descongelamento.

5) Aquecimento

Esse ícone indica que a bomba de calor está em funcionamento.

6) Bloqueio de teclado

Este ícone indica que a função de bloqueio de teclado está ativada. As teclas não podem ser operadas até que esta função seja desativada.

7) Exibição de temperatura da água na parte esquerda da tela

A exibição mostra a temperatura da água configurada.

Ao verificar ou ajustar os parâmetros, esta seção exibirá o número do parâmetro correspondente.

8) Exibição da temperatura da água na parte direita da tela

A exibição mostra a temperatura atual da parte inferior do reservatório de água. Ao verificar ou ajustar os parâmetros, esta seção exibirá o valor do parâmetro correspondente. Caso ocorra alguma falha, esta seção exibirá o código de erro relacionado.

9) Exibição do tempo

A exibição mostra o relógio ou temporizador.

10) Temporizador 'LIGADO'

O ícone indica que a função do temporizador 'LIGADO' está ativada.

11) Temporizador 'DESLIGADO'

O ícone indica que a função do temporizador 'DESLIGADO' está ativada.

12) Erro



O ícone indica que há uma falha.

13) Wi-fi

O ícone indica que o WiFi está conectado.

Função de controlo Extra PV

Adicione um interruptor PV na placa de controlo principal.

Quando o parâmetro 17 está definido como 0: Está nos status de configuração manual, os utilizadores podem operar diretamente os botões  e  do controlador de fios para alterar a temperatura definida;

Quando o parâmetro 17 está definido como 1: está no status de configuração automática, a temperatura alvo será definida automaticamente de acordo com os parâmetros 18/19 e o status do interruptor PV. A manipulação direta com as teclas +/- não alterará a temperatura definida, mas responderá à ação de operação com um som.

Quando o interruptor PV está fechado, a temperatura alvo será diretamente alterada para o valor definido pelo parâmetro 18. Quando o interruptor PV está desconectado, a temperatura alvo será diretamente alterada para o valor definido pelo parâmetro 19.

Wi-fi

Instale a aplicação

Método 1:

Faça scan do código QR para baixar a aplicação Smart-Life Smart Living para sistemas IOS ou android. Baixe e instale o aplicativo.

Observação: Para sistemas Android, faça scan do código QR usando um navegador.



Método 2:

Procure Smart Life - Smart Living na App Store para o sistema IOS ou na Google Play Store para o sistema Android. Faça o download da aplicação



Registrar

Abra a aplicação

Após clicar em “Permitir”, entre na próxima interface.

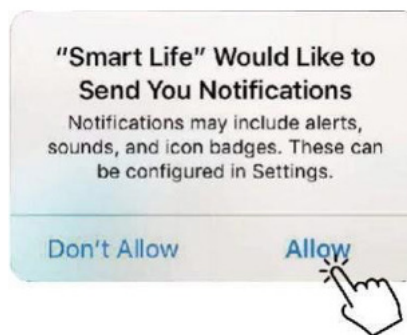

Clique em “Confirmar”. Escolha o país e digite o endereço de e-mail para receber a mensagem com o código de verificação. Defina a palavra passe e lembre-se dela.

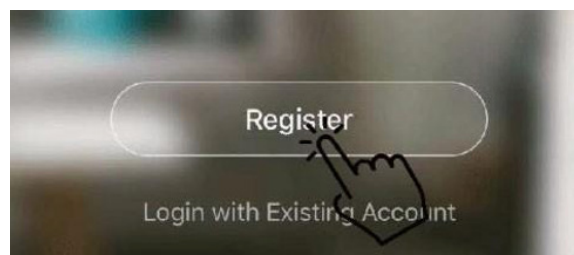

Configuração da aplicação

Após definir a palavra-passe para fazer o login na aplicação, adicione o dispositivo. Clique em “Grandes Aplicações Residenciais” e depois em “Aquecedor de Água” para ir para a próxima interface

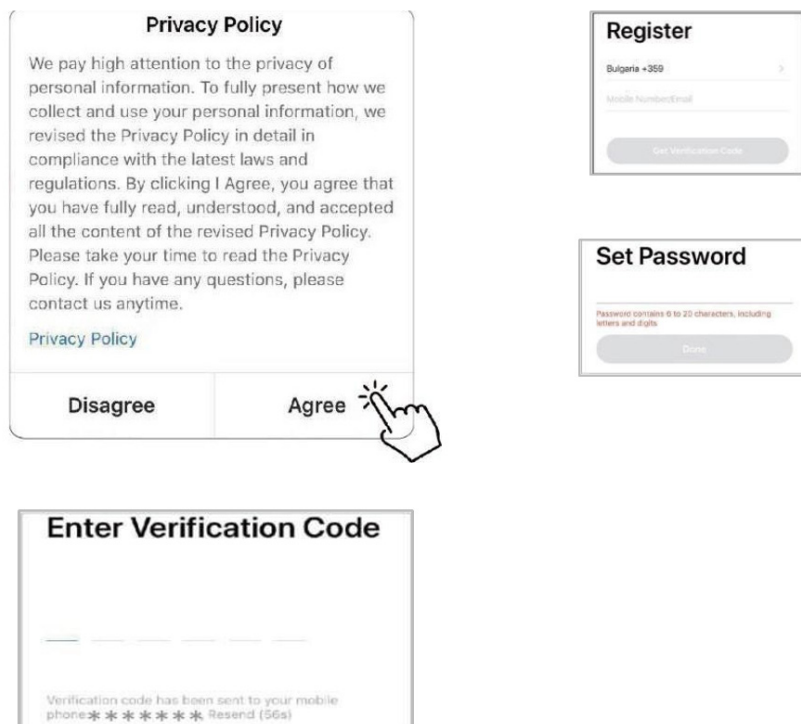

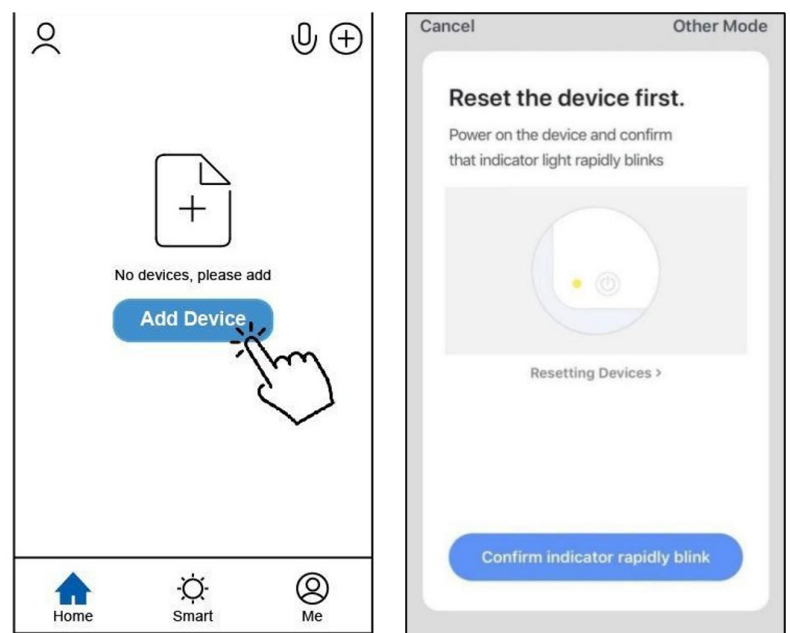

Conecte o módulo Wi-Fi à unidade da bomba de calor. Ao mesmo tempo, certifique-se de que o módulo e os dispositivos móveis estão conectados à mesma rede.









Método 1:

Ligue a unidade da bomba de calor e mantenha pressionado os botões  e  ao mesmo tempo por 5 segundos. O ícone  começará a piscar. Quando o indicador de Wi-Fi estiver a piscar rapidamente, clique em “Confirmar o indicador a piscar rapidamente”.

Método 2:

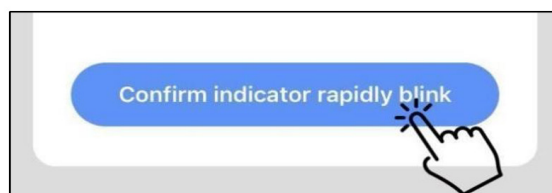
Ligue a unidade da bomba de calor e mantenha pressionado os botões  +  , ao mesmo tempo durante 5 segundos. O ícone  começará a piscar. Quando o indicador de Wi-Fi estiver a piscar rapidamente, clique em “Confirmar o indicador a piscar rapidamente”.



Notas: Quando o ícone  pisca rapidamente, significa que o controlador está no modo WiFi. Durante a conexão, se o ícone permanecer aceso constantemente significa que a conexão da App com a unidade está concluída.

Se o dispositivo móvel não estiver conectado ao Wi-fi do router, a interface será automaticamente movida para a interface seguinte.

Clique em “Ir para conectar” para configurar o WiFi do telemóvel.
Se o telemóvel já estiver conectado a WiFi do router, digite a senha e clique em “Confirmar”.

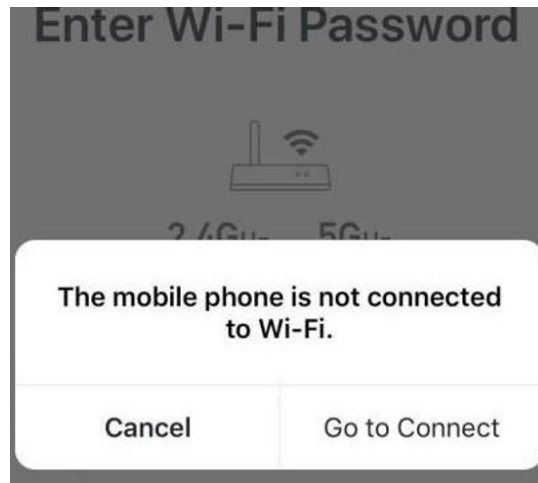

Após clicar em “Confirmar”, o telemóvel vai conectar ao módulo Wi-Fi do router.

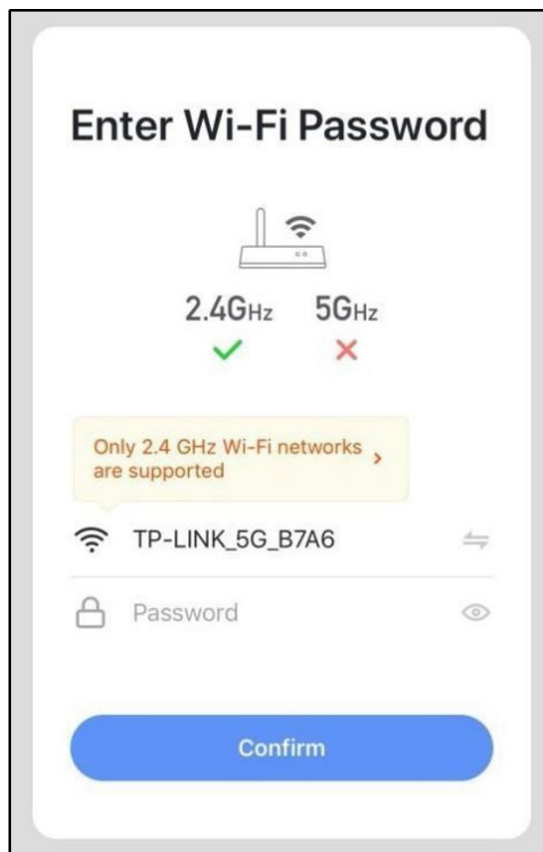

Nesta interface, o dispositivo (unidade de bomba de calor) pode ser reconfigurado conforme desejado. Clique em "Concluir" para finalizar a conexão Wi-Fi.

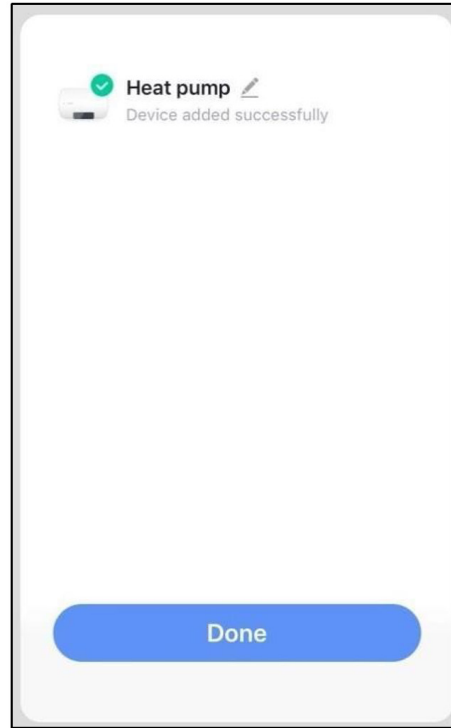
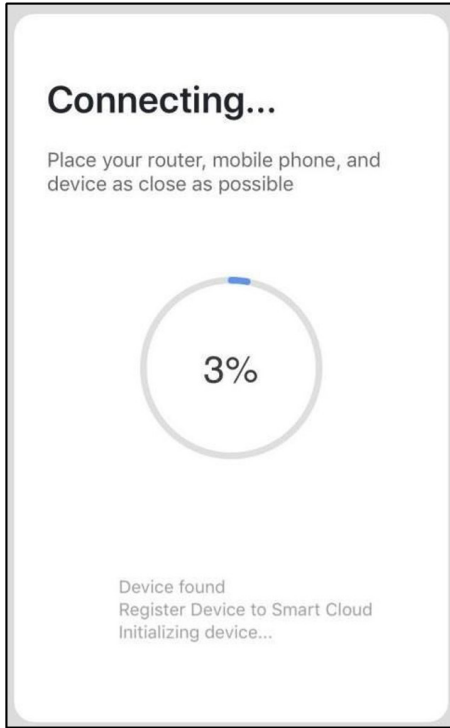

Utilizar a aplicação



1. Botão modificar

Clique para entrar na interface de modificar

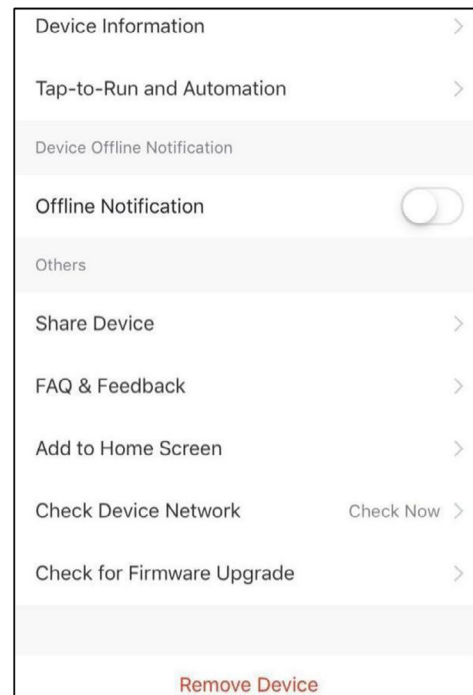

2. Ajuste de temperatura

Mova a bola para a esquerda ou para a direita com o dedo para definir a temperatura desejada.

3. Valor da temperatura configurada 75°C

Este valor será alterado conforme o ajuste na barra de temperatura.

4. Valor da temperatura da água no tanque Tank temp: 24°C

Este valor é detetado pelo sensor de temperatura da água no meio do tanque.

5. Botão de modo

Clique neste botão para entrar na interface de modo. Na interface de modo, é possível selecionar dois modos: modos de aquecimento e modo de aquecimento + ventilador.

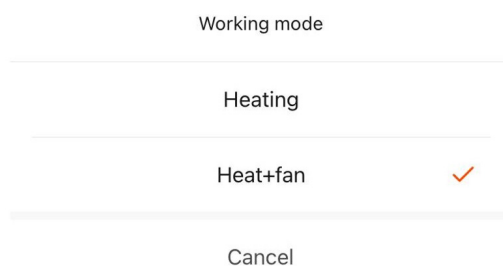

6. Temporizador

Pressione este botão para entrar na interface do temporizador

Clique em “Adicionar” para definir o horário.

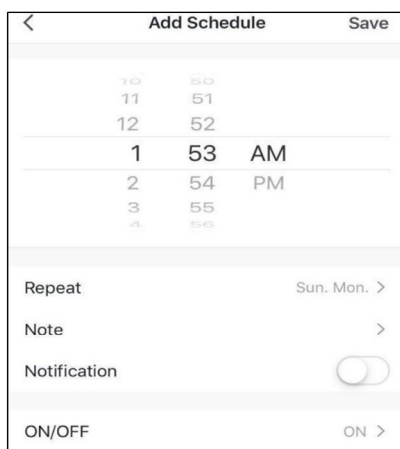
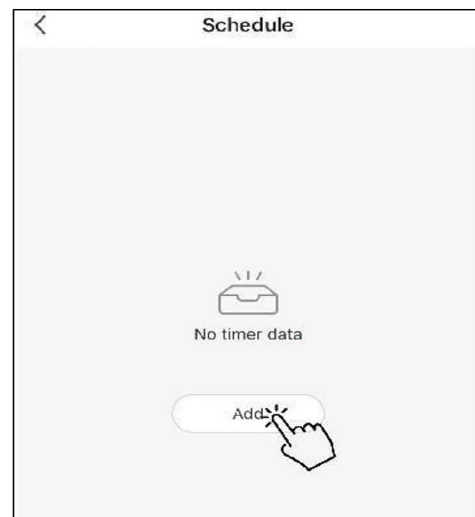

Nesta interface, defina a hora e o dia para ligar e desligar o temporizador. Após a configuração, clique em “guardar” para confirmar. A configuração do temporizador será exibida na próxima interface. Clique em “Adicionar Agendamento” para adicionar outro horário de ligar/desligar.

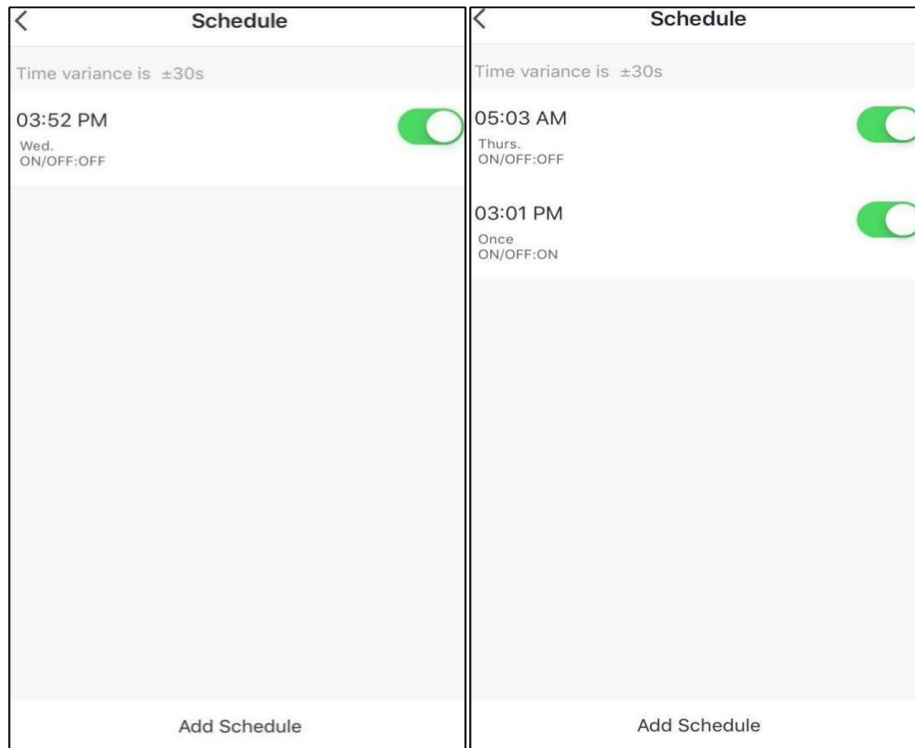

O horário pode ser apagado conforme exemplifica a imagem.

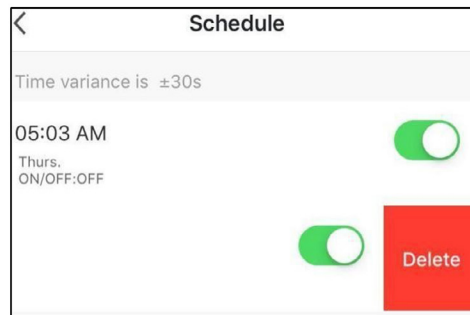

7. Botão ligar/desligar 

Clique neste botão para ligar ou desligar a unidade.

VERIFICAÇÃO E AJUSTE DE PARÂMETROS

Lista de parâmetros

Alguns parâmetros podem ser verificados e ajustados pelo controlador.

Abaixo pode encontrar a lista de parâmetros.

Nº	Descrição	Alcance	Padrão	Observações
0	Temperatura de definição da água do tanque	10 ~75°C	50°C	Ajustável
1	Diferença de temperatura da água para reinício	2 ~ 15°C	5°C	Ajustável
2	Temperatura de definição do aquecedor elétrico	10 ~85°C	55°C	Ajustável
3	Tempo de atraso do aquecedor elétrico	0~90	6	t * 5 min
4	Temperatura de desinfecção semanal	50 ~75°C	70°C	Ajustável
5	Tempo de desinfecção a alta temperatura	0 ~ 90 min	30 min	Ajustável
6	Período de descongelação	30~90min	45 min	Ajustável
7	Temperatura da bobina de entrada durante a descongelação	-30~0°C	-7°C	Ajustável
8	Temperatura da bobina de saída durante a descongelação	2 ~ 30°C	6°C	Ajustável
9	Período máximo do ciclo de descongelação	1 ~ 12 min	8 min	Ajustável
10	Ajuste da válvula de expansão eletrônica	0/1	1	Ajustável (0-manual, 1-auto)
11	Grau de superaquecimento alvo	-9 ~ 9°C	5°C	Ajustável
12	Passos para ajuste manual da válvula de expansão eletrônica	10 ~ 50 passo	35 passo	Ajustável
13	Ajuste do tempo de início da desinfecção	0~23	23	Ajustável (hora)
14	Parâmetro da bomba de água solar	0/2	0	Ajustável (0 sem bomba de água, 1 com bomba de água, 2 com bomba de água de retorno)
15	Δt °C Para iniciar o circulador solar	2-20°C	10	Ajustável

16	Intervalo de desinfecção a alta temperatura	1-28 dias	7	Ajustável
17	Modo de definição de temperatura	0/1	0	Ajustável (0 - manual -auto)
18	Definir temperatura com PV	10-75°C	60	Ajustável
19	Definir temperatura sem PV	10-75°C	50	Ajustável
20	Tempo de paragem da bomba de água de retorno	1-99*10	3	Ajustável por N*10 min
21	Tempo de funcionamento da bomba de água de retorno	1- 30min	3	Ajustável
22	Se o aquecimento auxiliar de descongelamento deve ser ativado	0/1	0	0 - Off, 1 - On
23	Tipo de ventilador	0/1	0	0 - AC, 1 - DC
24	Definição da velocidade do ventilador DC	50-140	88	Ajustável N*10RPM
25	Definição do endereço de comunicação do dispositivo	1-16	1	A usar a porta de comunicação CN5
A	Temperatura da água no fundo do tanque	-9 ~ 99°C		Valor de teste atual. O código de erro P1 será mostrado em caso de avaria.
B	Temperatura da água na parte superior do tanque	-9 ~ 99°C		Valor de teste atual. O código de erro P2 será mostrado em caso de avaria.
C	Temperatura da bobina do evaporador	-9 ~ 99°C		Valor de teste atual. O código de erro P3 será mostrado em caso de avaria.
D	Temperatura do gás de retorno	-9 ~ 99°C		Valor de teste atual. O código de erro P4 será mostrado em caso de avaria.
E	Temperatura ambiente	-9 ~ 99°C		Valor de teste atual. O código de erro P5 será mostrado em caso de avaria.

F	Passo da válvula de expansão eletrônica	10 ~ 47	N*10 passo
H	Temperatura do coletor solar térmico	0-140°C	Valor medido, se houver falha, será exibido P6
L	Velocidade do ventilador DC	0-140	N*10 se falhar, mostra P9

FUNCIONAMENTO DEFEITUOSO DA UNIDADE E CÓDIGOS DE ERRO

Quando ocorre um erro ou o modo de proteção é ativado, tanto a placa de circuito quanto o controlador com fio exibirão a mensagem de erro.

Proteção/Falha	Código de erro	Causas possíveis	Ações corretivas
Em espera			
Funcionamento normal			
Temperatura da água do tanque na parte inferior: falha do sensor	P1	1) Circuito aberto do sensor 2) Curto-circuito do sensor 3) Falha na placa PCB	1) Verificar a conexão do sensor 2) Substitua o sensor 3) Troque a placa PCB
Temperatura da água do tanque na parte superior: falha do sensor	P2	1) Circuito aberto do sensor 2) Curto-circuito do sensor 3) Falha na placa PCB	1) Verificar a conexão do sensor 2) Substitua o sensor 3) Troque a placa PCB
Temperatura da bobina do evaporador: falha do sensor	P3	1) Circuito aberto do sensor 2) Curto-circuito do sensor 3) Falha na placa PCB	1) Verificar a conexão do sensor 2) Substitua o sensor 3) Troque a placa PCB
Temperatura do ar de retorno: falha do sensor	P4	1) Circuito aberto do sensor 2) Curto-circuito do sensor 3) Falha na placa PCB	1) Verificar a conexão do sensor 2) Substitua o sensor 3) Troque a placa PCB

Proteção/Falha	Código de erro	Causas possíveis	Ações corretivas
Temperatura ambiente: falha do sensor	P5	1) Circuito aberto do sensor 2) Curto-circuito do sensor 3) Falha na placa PCB	1) Verificar a conexão do sensor 2) Substitua o sensor 3) Troque a placa PCB
Temperatura do coletor solar: falha do sensor	P6	1) Circuito aberto do sensor 2) Curto-circuito do sensor 3) Falha na placa PCB	1) Verificar a conexão do sensor 2) Substitua o sensor 3) Troque a placa PCB
Saída do ânodo eletrônico aberta ou curto-circuito	P7	1) Falta de água no tanque 2) Circuito de ânodo eletrônico aberto ou em curto 3) Falha na placa PCB	1) Enche o tanque com água 2) Conecte o circuito corretamente ou substitua o ânodo eletrônico 3) Substitua a placa PCB
Saída de ânodo eletrônico com tensão superior ao intervalo normal de operação	P8	1) A qualidade da água é anormal 2) Falta de água no tanque 3) Circuito do ânodo eletrônico está aberto ou em curto-circuito 4) Falha na placa PCB	1) Instalar um sistema de purificação de água para melhorar a qualidade da água 2) Encher o tanque com água 3) Conectar o circuito corretamente ou substituir o ânodo eletrônico. 4) Substituir a placa PCB
Falha do ventilador DC	P9	1) Fiação desconectada 2) Falha do ventilador DC 3) Falha da placa PCB	1) Verifique a conexão do ventilador DC 2) Substitua o ventilador DC 3) Troque a placa PCB

Proteção/ Falha	Código de erro	Causas possíveis	Ações corretivas
Desligar por emergência	EC	1) Verifique a conexão dos fios 2) Troque a placa PCB	1) Verifique o fio de ponte 2) Troque a placa PCB
Proteção de alta pressão (Interruptor HP)	E1	1) Temperatura de entrada de ar muito alta 2) Menos água no tanque 3) Montagem da válvula de expansão eletrônica bloqueada 4) Excesso de refrigerante 5) Interruptor danificado 6) Há ar no sistema de refrigerante 7) Falha na placa PCB	1) Verifique se a temperatura de entrada de ar está acima do limite de operação 2) Verifique se o tanque está cheio de água. Se não estiver, adicione água. 3) Substitua o conjunto da válvula de expansão eletrônica 4) Retire um pouco do refrigerante 5) Substitua o interruptor por um novo 6) Retire e depois recarregue o refrigerante 7) Substitua a placa PCB
Proteção de baixa pressão (Interruptor LP)	E2	1) Temperatura de entrada de ar muito baixa 2) O conjunto da válvula de expansão eletrônica está bloqueado 3) Pouco refrigerante 4) O interruptor está danificado 5) O conjunto do ventilador não está a funcionar 6) Falha na placa PCB	1) Verifique se a temperatura de entrada de ar está acima do limite de funcionamento 2) Substitua o conjunto da válvula de expansão eletrônica 3) Adicione refrigerante 4) Substitua o interruptor 5) Verifique se o ventilador está a funcionar quando o compressor está em funcionamento. Caso contrário, há problemas com o conjunto do ventilador 6) Substitua a placa PCB

Proteção/Falha	Código de erro	Causas possíveis	Ações corretivas
Proteção contra sobreaquecimento (Interruptor HTP)	E3	<ol style="list-style-type: none"> 1) Temperatura da água do tanque muito alta 2) Interruptor danificado 3) Falha na placa PCB 	<ol style="list-style-type: none"> 1) Se a temperatura da água do tanque exceder 85°C, o interruptor abrirá e a unidade será parada para proteção. Após a água atingir uma temperatura normal, o sistema será restaurado 2) Substitua o interruptor por um novo 3) Troque a placa PCB
Descongelamento	Indicação de descongelamento	<ol style="list-style-type: none"> 1) Circuito aberto do sensor 2) Curto-circuito do sensor 3) Falha na placa PCB 	<ol style="list-style-type: none"> 1) Verificar a conexão do sensor 2) Substitua o sensor 3) Troque a placa PCB
Falha de comunicação	E8	<ol style="list-style-type: none"> 1) O circuito de comunicação está solto 2) Falha na placa PCB 3) Falha no controlador com fio 	<ol style="list-style-type: none"> 1) Verifique a conexão do circuito de comunicação 2) Substitua a placa PCB 3) Substitua o controlador com fio

MANUTENÇÃO

Atividades de manutenção

Para garantir uma operação ótima da unidade, é necessário realizar uma série de verificações e inspeções na unidade e na fiação do campo em intervalos regulares, preferencialmente anualmente.

Verifique frequentemente o suprimento de água e a ventilação de ar, para evitar a falta de água ou ar no circuito de água. Limpe o filtro de água para manter uma boa qualidade da água. A falta de água e a água suja podem danificar a unidade.

Mantenha a unidade em um local seco e limpo, com boa ventilação. Limpe o trocador de calor a cada um a dois meses.

Verifique cada parte da unidade e a pressão do sistema. Substitua qualquer peça defeituosa, se houver, e recarregue o refrigerante se necessário.

Verifique a alimentação elétrica e o sistema elétrico, certifique-se de que os componentes elétricos estão em boas condições e que a fiação está correta. Se houver alguma peça danificada ou um cheiro estranho, substitua-a prontamente.

Se a bomba de calor não for utilizada por um longo período, drene toda a água da unidade e sele-a para mantê-la em boas condições. Drene a água do ponto mais baixo da unidade para evitar o congelamento no inverno. É necessário recarregar a água e realizar uma inspeção completa na bomba de calor antes de reiniciá-la.

Não desligue a energia quando usar a unidade continuamente, pois a água nos tubos pode congelar e rachar os tubos.

Mantenha a unidade limpa utilizando um pano macio e húmido: não é necessária manutenção pelo operador. Recomenda-se limpar o tanque e o aquecedor elétrico regularmente para manter um desempenho eficiente.

É aconselhável configurar uma temperatura mais baixa para diminuir a liberação de calor e economizar energia. Limpe o filtro de ar regularmente para manter um desempenho eficiente.

RESOLUÇÃO DE PROBLEMAS

Esta seção fornece informações úteis para diagnosticar e corrigir problemas que possam ocorrer. Antes de iniciar o procedimento de resolução de problemas, faça uma inspeção visual completa da unidade e procure defeitos óbvios, como conexões soltas ou fiações defeituosas.

Antes de entrar em contacto com o seu revendedor local, leia este capítulo com atenção, pois pode economizar tempo e dinheiro.

ATENÇÃO! AO REALIZAR UMA INSPEÇÃO NA CAIXA DE INTERRUPTORES DA UNIDADE, CERTIFIQUE-SE SEMPRE DE QUE O INTERRUPTOR PRINCIPAL DA UNIDADE ESTÁ DESLIGADO.

As diretrizes abaixo podem ajudar a resolver o seu problema. Se não conseguir resolver o problema, consulte um instalador ou revendedor local. Sem imagem no controlador (display em branco). Verifique se a alimentação principal está conectada. Se aparecer um dos códigos de erro, consulte o seu revendedor local.

O timer programado funciona, mas as ações programadas são executadas no horário errado (por exemplo, 1 hora atrasada ou adiantada). Verifique se o relógio e o dia da semana estão configurados corretamente e ajuste-os, se necessário.

INFORMAÇÕES AMBIENTAIS

Este equipamento deve ser mantido ou desmontado apenas por profissionais treinados.

Este equipamento contém refrigerante R290 na quantidade específica. Não libere R290 na atmosfera: o R290 possui um Potencial de Aquecimento Global (GWP) = 3.

REQUISITOS DE DESCARTE

A desmontagem da unidade, o tratamento do refrigerante, óleo e outras partes devem ser realizados de acordo com a legislação, local e nacional relevante.

O produto está marcado com este símbolo. Isto significa que os produtos elétricos e eletrônicos não devem ser misturados com resíduos domésticos não classificados

Não tente desmontar o sistema! A desmontagem do sistema, o tratamento do refrigerante, do óleo e de outras partes devem ser feitos por um instalador qualificado de acordo com a legislação local e nacional relevante. Os aparelhos devem ser tratados em uma instalação especializada para reuso, reciclagem e recuperação. Ao garantir que este produto seja descartado corretamente, ajudará a prevenir possíveis consequências negativas para o meio ambiente e a saúde humana. Por favor, entre em contato com o instalador ou com as autoridades locais para mais informações.

DIAGRAMA DE FIAÇÃO

Consulte o diagrama de fiação na caixa elétrica.

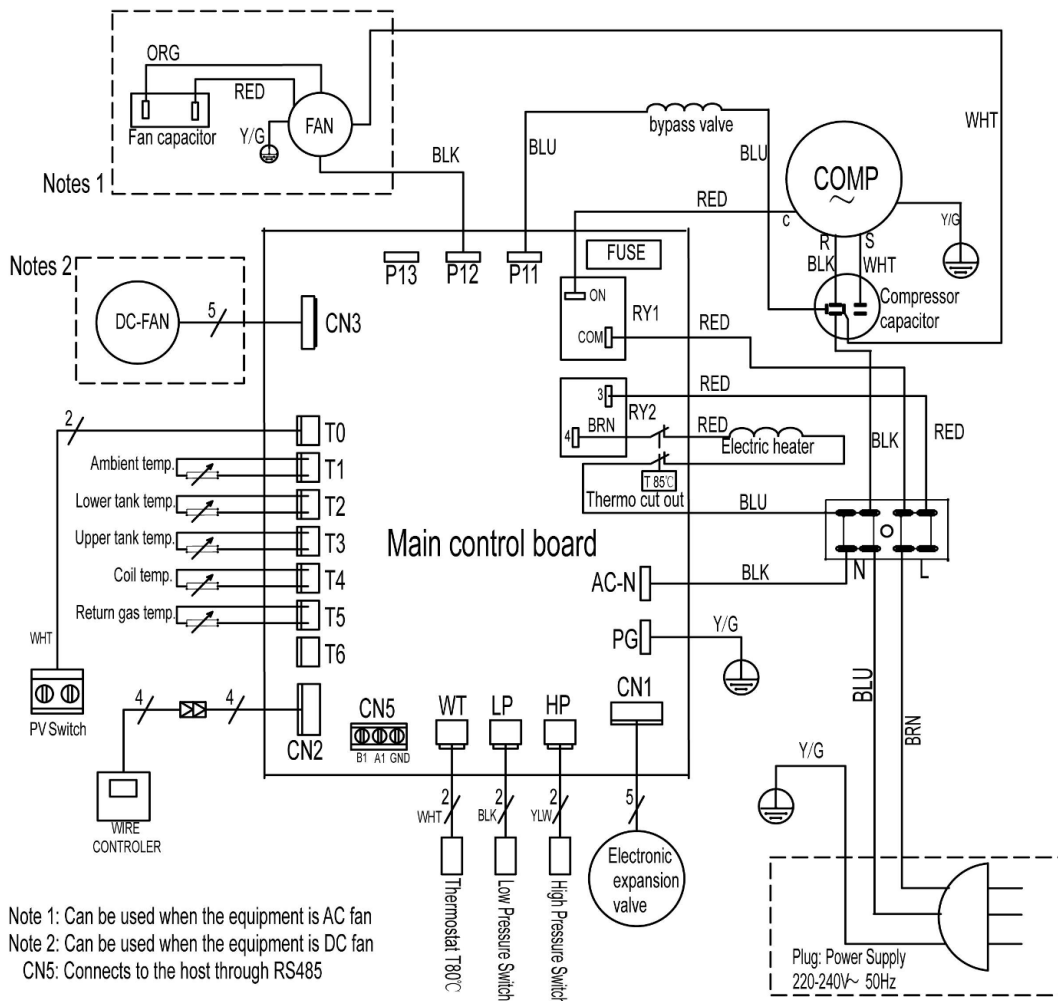

ESPECIFICAÇÕES TÉCNICAS

DADOS TÉCNICOS		100L	160L	200L	300L
Fonte de alimentação	V, Hz, Ph	220 - 240 ~50,1			
Volume do tanque de água	L	100	160	200	300
Potência nominal	W	2100		2300	
Corrente nominal	A	2.18 + 6.8 (e-aquecedor)		3.05+6.8 (e-aquecedor)	
Faixa de temperatura máx. de saída (sem usar o e-aquecedor)	°C	65			
Temperatura max.. da água	°C	75			
Temperatura mín. da água	°C	10			
Temperatura ambiente de funcionamento	°C	-7 ~43			
Pressão máxima de descarga	bar	30			
Pressão máxima sucção	bar	10			
Refrigerante	tipo	R290			
Compressor	tipo	Rotativo			
	bar	GMCC			

DADOS TÉCNICOS		100L	160L	200L	300L
Fonte de alimentação	V, Hz, Ph	220 - 240 ~50,1			
Motor do ventilador	L	Motor DC		Motor assíncrono	
	W	15	40	60	
	rpm	880	900	1130	
Fluxo de ar	m ³ /h	240	250	350	
Diâmetro do tubo	mm	160 (ajuste para tubo flexível de 160mm)			
Pressão máx. permitida	bar	10			
Material interno do corpo do tanque		Esmalte			
Aquecedor elétrico auxilia	kW	1.6			
Válvula de expansão eletrônica		Sim			
Vareta de magnésio					
Troca de calor solar		7			
Saída de água quente	polegada	G3/4			
Calor solar	polegada	/			
Entrada de água fria	polegada	G3/4			
Drenagem	polegada	G3/4			
Saída de água condensada	polegada	G1/4			
Material do permutador de calor da bomba		Liga de alumínio			

DADOS TÉCNICOS		100L	160L	200L	300L
Dimensões líquidas	mm	510 x 1230	510 x 1700	560 x 1725	640 x 1970
Dimensões embalado	mm	570 x 570 x 1290	570 x 570 x 1800	629 x 629 x 1865	695 x 695 x 2105
Peso líquido	kg	59	73	86	117
Peso líquido	kg	72	83	106	140

TABELA DE CONVERSÃO DE SENSOR DE TEMPERATURA

$R_{25} = 5.0K\Omega \pm 1.0\%$ $B = 25-50 = 3470K \pm 1.0\%$

°C	Rmin/ KΩ	KΩ	Rmax/KΩ	°C	Rmin/KΩ	KΩ	Rmax/KΩ	°C	Rmin/KΩ	KΩ	Rmax/KΩ
-20	36.195	37.303	38.441	21	5.779	5.84	5.91	62	1.343	1.374	1.406
-19	34.402	35.437	36.499	22	5.558	5.62	5.68	63	1.301	1.331	1.362
-18	32.709	33.676	34.668	23	5.346	5.40	5.46	64	1.26	1.29	1.321
-17	31.109	32.012	32.939	24	5.144	5.19	5.25	65	1.221	1.25	1.28
-16	29.597	30.441	31.306	25	4.95	5	5.05	66	1.183	1.212	1.242
-15	28.168	28.957	29.765	26	4.761	4.81	4.86	67	1.147	1.175	1.204
-14	26.816	27.554	28.308	27	4.58	4.63	4.68	68	1.111	1.139	1.168
-13	25.538	26.227	26.932	28	4.408	4.45	4.50	69	1.077	1.105	1.133
-12	24.328	24.972	25.631	29	4.242	4.29	4.34	70	1.045	1.072	1.099
-11	23.183	23.785	24.4	30	4.084	4.13	4.18	71	1.013	1.04	1.067
-10	22.098	22.661	23.236	31	3.933	3.98	4.03	72	0.983	1.009	1.035
-9	21.071	21.598	22.135	32	3.788	3.83	3.88	73	0.953	0.979	1.005
-8	20.098	20.59	21.093	33	3.649	3.69	3.74	74	0.925	0.95	0.975
-7	19.176	19.636	20.106	34	3.516	3.56	3.61	75	0.897	0.922	0.947
-6	18.301	18.732	19.171	35	3.388	3.43	3.48	76	0.871	0.895	0.919
-5	17.472	17.875	18.285	36	3.266	3.31	3.36	77	0.845	0.869	0.893
-4	16.686	17.063	17.446	37	3.149	3.19	3.24	78	0.82	0.843	0.867
-3	15.94	16.292	16.65	38	3.037	3.08	3.12	79	0.796	0.819	0.842
-2	15.231	15.561	15.896	39	2.929	2.97	3.01	80	0.773	0.795	0.818
-1	14.559	14.867	15.18	40	2.826	2.87	2.91	81	0.751	0.773	0.795
0	13.92	14.208	14.501	41	2.726	2.77	2.81	82	0.729	0.751	0.773
1	13.313	13.582	13.856	42	2.631	2.67	2.71	83	0.708	0.729	0.751
2	12.736	12.988	13.244	43	2.54	2.58	2.62	84	0.688	0.709	0.73
3	12.188	12.423	12.662	44	2.452	2.49	2.53	85	0.668	0.689	0.709
4	11.666	11.887	12.11	45	2.368	2.40	2.45	86	0.649	0.669	0.69
5	11.17	11.376	11.585	46	2.287	2.32	2.36	87	0.631	0.651	0.671
6	10.698	10.891	11.086	47	2.209	2.25	2.29	88	0.613	0.632	0.652
7	10.249	10.429	10.611	48	2.135	2.17	2.21	89	0.596	0.615	0.634
8	9.822	9.99	10.16	49	2.063	2.10	2.14	90	0.579	0.598	0.617
9	9.414	9.572	9.73	50	1.994	2.03	2.07	91	0.563	0.581	0.6
10	9.027	9.173	9.321	51	1.927	1.96	2.00	92	0.548	0.566	0.584
11	8.657	8.794	8.932	52	1.863	1.90	1.93	93	0.533	0.55	0.568

12	8.305	8.432	8.561	53	1.802	1.83	1.87	94	0.518	0.535	0.553
13	7.969	8.088	8.208	54	1.743	1.77	1.81	95	0.504	0.521	0.538
14	7.648	7.76	7.872	55	1.686	1.72	1.75	96	0.49	0.507	0.524
15	7.343	7.446	7.551	56	1.631	1.66	1.70	97	0.477	0.493	0.51
16	7.051	7.148	7.245	57	1.579	1.61	1.64	98	0.464	0.48	0.496
17	6.773	6.863	6.953	58	1.528	1.56	1.59	99	0.452	0.467	0.483
18	6.507	6.5911	6.675	59	1.479	1.51	1.54	100	0.439	0.455	0.47
19	6.253	6.331	6.41	60	1.432	1.46	1.49				
20	6.011	6.083	6.156	61	1.386	1.41	1.45				

