

# DEPÓSITO INÉRCIA

MANUAL DE INSTALAÇÃO



## **NOTA**

Bem-vindo ao manual completo de utilização do depósito de inércia. Este manual foi desenvolvido para fornecer todas as informações necessárias para garantir a correta instalação, operação, manutenção e segurança do seu sistema de armazenamento de água. O objetivo é ajudá-lo a alcançar o melhor desempenho possível e a maior durabilidade do seu equipamento.

Leia este manual atentamente antes de iniciar qualquer atividade de instalação ou manutenção.

# Índice

1. INFORMAÇÕES IMPORTANTES DE SEGURANÇA
  - 1.1 SEGURANÇA GERAL
  - 1.2 SEGURANÇA NA INSTALAÇÃO
  - 1.3 SEGURANÇA OPERACIONAL
  - 1.4 SEGURANÇA ELÉTRICA (PARA TANQUES COM RESISTÊNCIAS ELÉTRICAS)
  - 1.5 SEGURANÇA ELÉTRICA
  
2. PRECAUÇÕES
  - 2.1 QUALIDADE DE ÁGUA
  - 2.2 CONTROLO DE TEMPERATURA
  - 2.3 CONTROLO DE PRESSÃO
  - 2.4 ARMAZENAMENTO E MANUSEAMENTO
  - 2.5 INSTALAÇÃO DE RESISTÊNCIAS ELÉTRICAS EM TANQUES DE ÁGUA DOMÉSTICOS OU DE ACUMULAÇÃO
  
3. DICAS PARA UM DESEMPENHO IDEAL
  - 3.1 INSPEÇÕES DE ROTINA
  - 3.2 ISOLAMENTO ADEQUADO
  - 3.3 FUNCIONAMENTO EFICIENTE
  - 3.4 MANUTENÇÃO REGULAR
  - 3.5 REQUISITOS DE ESPAÇO PARA INSTALAÇÃO
  - 3.6 INSTRUÇÕES PARA INSTALAÇÕES DA TUBAGEM
  
4. ESPECIFICAÇÕES DO TANQUE DE ÁGUA
  - 4.1 ALCANCE
  - 4.2 CONFIGURAÇÃO PADRÃO DO TANQUE DE ÁGUA
  
5. PARÂMETROS TÉCNICOS
6. GARANTIA



## INSTRUÇÕES DE SEGURANÇA

Para garantir a sua segurança, leia atentamente as instruções antes de proceder à instalação do depósito de inércia.

O não cumprimento das orientações pode resultar em danos ao equipamento no em lesões do utilizador.

Certifique o armazenamento de toda a documentação relevante num local seguro para futuras consultas.

O fabricante assume que o utilizador final cumpre com as instruções de segurança, operação e manutenção fornecidas. O instalador, por sua vez, deve cumprir com o manual de instalação, bem como com as normas e regulamentos em vigor na data da instalação.

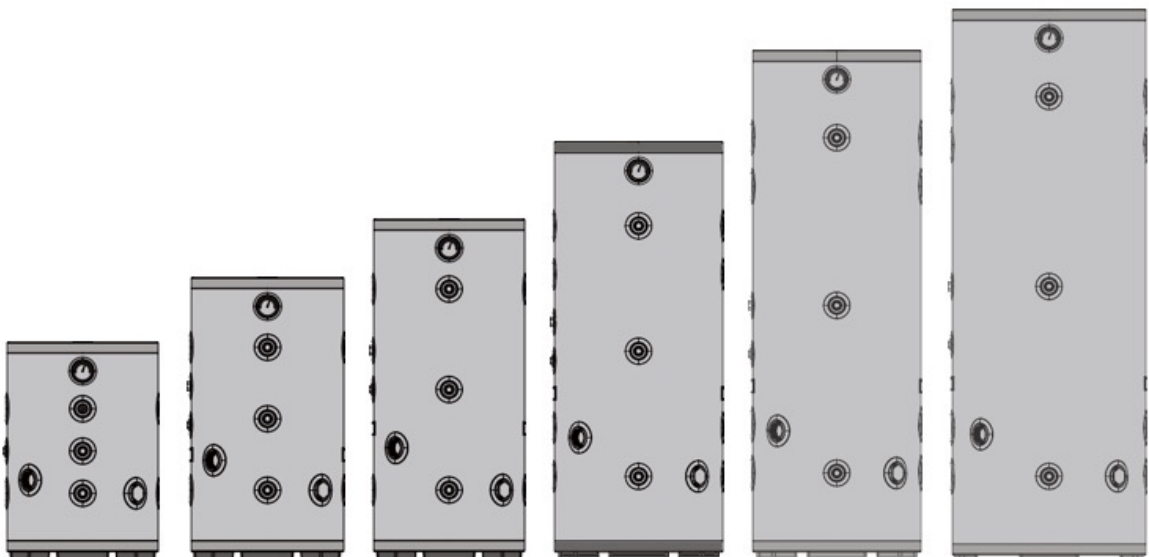

## INFORMAÇÕES IMPORTANTES DE SEGURANÇA

### 1.1 Segurança Geral

- 1) Cumpra sempre com os regulamentos locais e nacionais de construção, normas elétricas e de segurança.
- 2) A instalação, manutenção e reparação devem ser realizadas apenas por profissionais qualificados.
- 3) Certifique-se de que o local de instalação é adequado ao peso e às dimensões do depósito, e que possui uma base sólida e nivelada.
- 4) Este equipamento não deve ser utilizado por pessoas (incluindo crianças) com capacidades físicas, sensoriais ou mentais reduzidas, ou com falta de experiência e conhecimento, a menos que tenham recebido supervisão, ou instruções adequadas. As crianças devem ser vigiadas para garantir que não brincam com o equipamento.

### 1.2 Segurança na Instalação

1. Utilize técnicas de elevação apropriadas e equipamentos adequados para movimentar e posicionar o tanque, a fim de evitar lesões.



#### a) Embalagem

Tipo de Embalagem: Os depósitos de inércia são embalados em caixas de cartão.

#### b) Método de Manuseamento Recomendado

Recomenda-se que o transporte do depósito de inércia seja feito por duas pessoas.

#### c) Técnica de Manuseamento:

Passo 1: Posicione uma pessoa em cada extremidade do depósito de inércia.

Passo 2: Coloque as mãos sob as bordas da caixa de cartão

Passo 3: Levante o depósito de inércia, utilizando as bordas da caixa de cartão para manter a aderência.

#### d) Evitar o uso de cordas ou ferramentas

É aconselhado não utilizar cordas ou outras ferramentas para levantar a caixa de cartão, a fim de evitar danos no equipamento.

#### e) Uso de equipamentos de manuseamento.

Se for necessário utilizar equipamentos de manuseio, certifique-se de que estão seguros para evitar deslizamentos e proteger o depósito de eventuais danos.

2. Verifique se todas as conexões de tubagens estão seguras e sem fugas antes de encher proceder ao enchimento do depósito de inércia.
3. Garanta uma ventilação adequada ao redor do depósito, especialmente se instalado em ambientes internos. Não instale o tanque perto de fontes de calor extremo ou luz solar direta, a menos que esteja adequadamente protegido.

### **1.3 Segurança Operacional**

- 1) Não utilize o depósito se ele estiver danificado ou se tiver componentes em falta.
- 2) Realize inspeções regulares o depósito e nos seus respetivos componentes de modo a verificar eventuais sinais de desgaste, corrosão ou fugas.
- 3) Utilize apenas acessórios e peças de reposição recomendados pelo fabricante.
- 4) Não manipule dispositivos de segurança, como válvulas de segurança.

### **1.4 Segurança Elétrica (para depósito com resistência elétrica)**

1. Certifique-se de que todas as ligações elétricas estão em conformidade com as normas locais e sejam realizadas por um electricista especializado.
2. A resistência elétrica do depósito deve estar ligada a um circuito dedicado.
3. Instale um disjuntor diferencial (ID ou DR – Interruptor Diferencial Residual) para uma maior segurança da instalação.
4. Nunca toque em componentes elétricos com as mãos molhadas ou enquanto está sobre uma superfície molhada.

### **1.5 Segurança na Manutenção**

1. Desligue a alimentação elétrica antes de realizar qualquer trabalho de manutenção no depósito.
2. Utilize equipamentos de proteção individual (EPI), como luvas e óculos de segurança, durante a manutenção.
3. Mantenha registos detalhados de todas as atividades de manutenção para referência futura.

## **PRECAUÇÕES**

### **2.1 Qualidade da Água**

- 1) Certifique-se de que o abastecimento de água seja limpo e livre de contaminantes.
- 2) Instale filtros de água adequados ou um filtro magnético caso a qualidade da água de entrada seja deficiente.
- 3) Teste regularmente a qualidade da água para garantir que atenda aos padrões de segurança.

### **2.2 Controle de temperatura**

- 1) Defina a temperatura da água dentro da faixa recomendada para evitar queimaduras e reduzir o consumo de energia.
- 2) Utilize termóstatos para monitorizar e controlar com precisão a temperatura da água.
- 3) Evite mudanças bruscas de temperatura, pois podem causar tensão nos materiais do depósito.

### **2.3 Controle de pressão**

- 1) A eficiência do produto depende da pressão da água fria à entrada. O máximo permitido é 0,8 MPa. Se a pressão da água exceder esse valor, deve ser regulada através da instalação de uma válvula redutora de pressão. Mantenha a pressão da água dentro dos limites especificados para evitar eventuais danos no depósito.
- 2) Este aparelho é um depósito selado e não ventilado. Instale uma válvula de segurança na linha de alimentação de água fria. Instale um purgador de ar ou a válvula T/P na porta de purga de ar localizada na parte superior do depósito.
  - a. A válvula de segurança protege o aparelho contra pressões excessivas inaceitáveis.
  - b. Certifique-se de que a água de expansão que escapa pela válvula de segurança possa escorrer para um ralo.
  - c. Assegure-se de que o tubo de descarga da válvula de segurança esteja aberto para a atmosfera.
  - d. Garanta que o dispositivo de alívio de pressão seja operado regularmente para remover depósitos de calcário e verificar se não está obstruído.
  - e. Verifique regularmente o funcionamento das válvulas de alívio de pressão para garantir que estão a operar corretamente.

## **2.4 Armazenamento e Manuseamento**

- 1) Guarde o depósito num local fresco e seco quando não estiver a ser utilizado.
- 2) Proteja o depósito contra condições meteorológicas extremas.
- 3) Manuseie o depósito com cuidado para evitar danos físicos, como riscos.

## **2.5 Instalação de resistências elétricas em depósitos de água domésticos ou de acumulação**

Ao instalar resistências elétricas fornecidas pelo fabricante do depósito de água, em depósitos de água quente sanitária ou de inércia, considere o seguinte:

- 1) Vedação: Certifique-se de que a ligação entre a resistência elétrica e o orifício do depósito está bem vedada para evitar eventuais fugas.
- 2) Segurança Elétrica: Verifique se a ligação elétrica da resistência elétrica está em conformidade com as normas e regulamentos de segurança elétrica locais.
- 3) Inspeção Regular: Inspeccione periodicamente o funcionamento e o estado da resistência elétrica para garantir um desempenho seguro e eficiente do equipamento.

## **DICA PARA UM DESEMPENHO IDEAL DO DEPÓSITO**

### **3.1 Inspeções regulares**

- 1) Realize inspeções regulares para detetar e resolver problemas com antecedência.
- 2) Procure sinais de desgaste, corrosão, fugas ou outros danos.
- 3) Certifique-se de que todas as ligações estão apertadas e seguras.

### **3.2 Isolamento Adequado**

- 1) Isolar o depósito para reduzir a perda de calor e melhorar a eficiência energética.
- 2) Utilizar materiais de isolamento de alta qualidade que sejam resistentes à humidade e à formação de bolor.

### **3.3 Operação Eficente**

- 1) Otimizar a utilização da água para evitar desperdícios e conservar energia.
- 2) Utilizar temporizadores e termostatos para controlar os ciclos de aquecimento de forma eficaz.
- 3) Considerar a instalação de uma bomba de recirculação para garantir que a água quente esteja sempre disponível.

### **3.4 Manutenção Regular**

- 1) Seguir um cronograma regular de manutenção conforme recomendado pelo fabricante/ instalador.
- 2) Proceder à limpeza do circuito o depósito periodicamente para evitar o desenvolvimento de bactérias.
- 3) Substituir qualquer componente desgastado ou danificado prontamente para manter o desempenho e a segurança do equipamento.

Ao seguir as diretrizes e precauções descritas neste manual, pode garantir a operação segura e eficiente do seu depósito de água doméstica e/ou depósito de reserva em aço inoxidável.

Uma instalação adequada, manutenção regular e operação cuidadosa irão prolongar a vida útil do seu depósito.

Se precisar de auxílio na assistência ou tiver alguma dúvida, entre em contato com nossa equipa de apoio ao cliente.

Agradecemos por escolher nossos produtos e estamos comprometidos em garantir a sua satisfação e o desempenho do nosso equipamento.

### **3.5 Requisitos de espaço para instalação**

A instalação deve ser feita da seguinte forma. Durante a instalação, por favor, reserve espaço suficiente para evitar que o desempenho da unidade seja afetado. Ao mesmo tempo, isso facilitará a manutenção futura.

1. Espaço adequado: Certifique-se de que existe espaço suficiente ao redor do depósito para atividades de manutenção, inspeção e reparações. Recomenda-se uma distância mínima de 60 cm em todos os lados.
2. Ventilação: A área de instalação deve ser bem ventilada para evitar a condensação e manter as condições operacionais ideais do depósito.
3. Capacidade de carga: O piso ou plataforma onde o depósito será instalado deve ter capacidade de carga para suportar o peso do depósito quando estiver cheio.
4. O produto deve ser colocado numa sala com um ralo no piso. O fabricante não pode ser responsabilizado por falhas no cumprimento dessa regra.

### 3.6 Instruções de instalação de tubagens

Durante a instalação, devem ser utilizadas tubagens aprovadas e de tamanho adequado. Os padrões e regulamentos relevantes devem ser seguidos.

PRODUTO	ENTRADA/SAÍDA DE ÁGUA	RESISTÊNCIA ELÉTRICA	SENSOR DE TEMPERATURA	SAÍDA DE DRENAGEM	ÂNODO DE MAGNÉSIO	PURGADOR
DEPÓSITO DE INÉRCIA	G 1-1/4" FÊMEA G 1-1/2" FÊMEA G 2" FÊMEA	G 1-1/2" FÊMEA	G 1/2" FÊMEA	G 1-1/4" FÊMEA	G 3/4" FÊMEA	G 1/2" FÊMEA

- Seguindo as instruções de instalação, devem ser utilizadas tubagens de tamanho adequado. Em seguida, conecte as tubagens nas portas e aperte corretamente. A água potável pode ser conectada diretamente à porta de entrada de água do depósito. Instale e sele o sensor de temperatura no produto. Assegure-se de que o sensor esteja bem fixado.
- Um tubo de descarga deve ser conectado à válvula de segurança, em sentido descendente e num depósito ambiente livre de geada.

Para drenar completamente a água do tanque, abra a saída de drenagem e, simultaneamente, abra a saída de água.

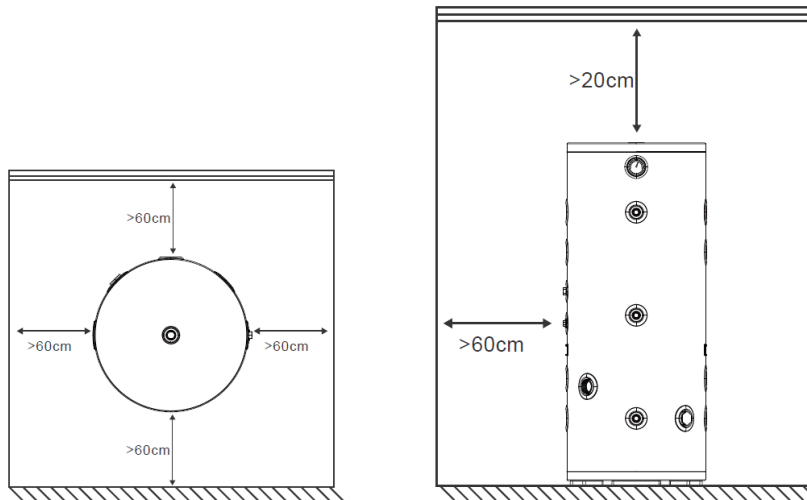

## ESPECIFICAÇÕES DO DEPÓSITO DE INÉRCIA

### 4.1 Capacidade

Depósito de água: 50L, 80L, 100L, 150L, 200L, 300L

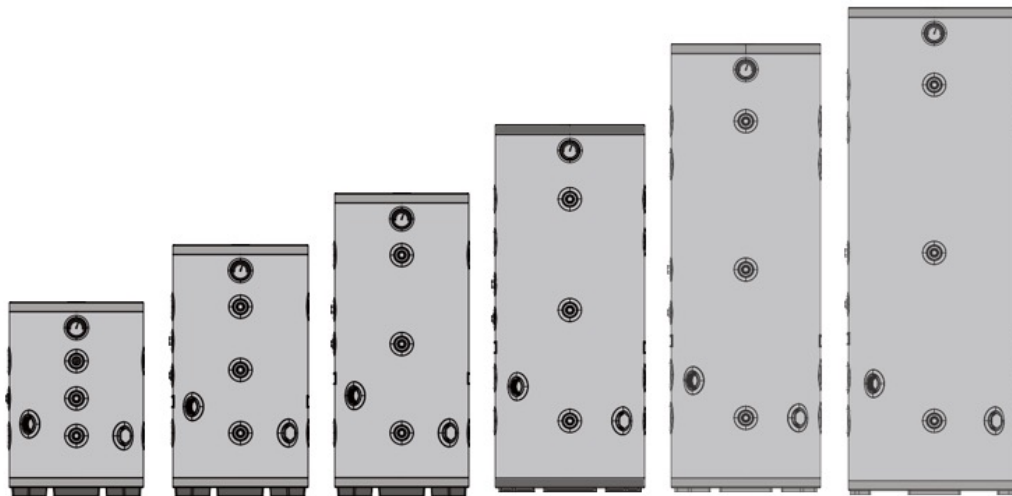

### 4.2 Configuração Padrão do Depósito de Água

1) Todas as especificações de tanques de água são equipadas com sensores de temperatura. A resistência elétrica, o ânodo de magnésio, a válvula T/P ou o grupo de segurança podem ser selecionados.

2) Os depósitos de água de 50L/80L/100L são de circuito único, com uma entrada e uma saída, equipados com uma saída de drenagem, uma porta de exaustão, portas para sensores de temperatura, uma porta para o ânodo de magnésio e uma porta para a resistência elétrica.

3) Os depósitos de água de 150L/200L/300L são de circuito duplo, com entradas e saídas duplas. Eles são equipados com uma saída de drenagem, uma porta de exaustão, portas para sensores de temperatura, uma porta para o ânodo de magnésio e uma porta para a resistência elétrica.

4) O depósito de água é embalado em caixas de papelão e espuma.

## FICHA TÉCNICA (50L, 80L e 100L)

Modelo	50L	80L	100L
Parâmetro			
Capacidade	50L	74L	93L
Pressão de trabalho	0.66 (6.6) MPa/ bar	0.66 (6.6) MPa/ bar	0.66 (6.6) MPa/ bar
Temp. máxima da água em trabalho	90°C	90°C	90°C
Temp. mínima da água em trabalho	5°C	5°C	5°C
Classe de eficiência energética	C	C	C
Perdas térmicas	$40.3W \leq S \leq 56.4W$	$45.1W \leq S \leq 63.2W$	$48.3W \leq S \leq 67.7W$
Material de isolamento	poliuretano	poliuretano	poliuretano
Espessura	50 mm	50 mm	50 mm
Densidade do material de isolamento	38 (kg/m <sup>3</sup> )	38 (kg/m <sup>3</sup> )	38 (kg/m <sup>3</sup> )
Material do tanque interno	SUS304	SUS304	SUS304
Espessura do depósito interno	1.2 mm	1.2 mm	1.2 mm
Conexões			
Material do conector	Inox 304	Inox 304	Inox 304
Entrada / Saída de água	G1-1/4" Fêmea	G1-1/4" Fêmea	G1-1/2" Fêmea
Purgador	G3/4" Fêmea	G3/4" Fêmea	G3/4" Fêmea
Saída de drenagem	G1-1/4" Fêmea	G1-1/4" Fêmea	G1-1/4" Fêmea
Resistência elétrica	G1-1/2" Fêmea	G1-1/2" Fêmea	G1-1/2" Fêmea
Vara de magnésio (opcional)	G3/4" Fêmea	G3/4" Fêmea	G3/4" Fêmea
Sensor de temperatura	G1/2" Fêmea	G1/2" Fêmea	G1/2" Fêmea
Termômetro	0-120°C	0-120°C	0-120°C
Especificações técnicas			
Dimensões	470*678 mm	470*878 mm	470*1058 mm
Dimensões da embalagem (AxLxP)	540x540x745 mm	540x540x945 mm	540x540x1125 mm
Peso líquido	18 kg	25 kg	28 kg
Peso bruto	20 kg	27.5 kg	31 kg
Montagem	Vertical e mural	Vertical e mural	Vertical e mural

As especificações e configurações mencionadas acima estão sujeitas a personalização com base em requisitos específicos. Os dados acima são apenas para referência. Para informações mais específicas, consulte a placa de identificação do produto.

## FICHA TÉCNICA (150L, 200L e 300L)

Modelo	150L	200L	300L
Parâmetro			
Capacidade	150L	200L	300L
Pressão de trabalho	0.66 (6.6) MPa/bar	0.66 (6.6) MPa/bar	0.66 (6.6) MPa/bar
Temp. máxima da água em trabalho	90°C	90°C	90°C
Temp. mínima da água em trabalho	5°C	5°C	5°C
Classe de eficiência energética	C	C	C
Perdas térmicas	$55,7W \leq S \leq 78,1W$	$60,4W \leq S \leq 84,7W$	$69,2W \leq S \leq 97,1W$
Material de isolamento	poliuretano	poliuretano	poliuretano
Espessura	50 mm	50 mm	50 mm
Densidade de isolamento	38 kg/m <sup>3</sup>	38 kg/m <sup>3</sup>	38 kg/m <sup>3</sup>
Material do tanque interno	Inox 304	Inox 304	Inox 304
Espessura do depósito interno	1.2 mm	1.2 mm	1.5 mm
Conexões			
Material do conector	SUS304	SUS304	SUS304
Entrada / Saída de água	G1-1/2" Fêmea	G2" Fêmea	G2" Fêmea
Purgador	G3/4" Fêmea	G3/4" Fêmea	G3/4" Fêmea
Saída de drenagem	G1-1/4" Fêmea	G1-1/4" Fêmea	G1-1/4" Fêmea
Resistência elétrica	G1-1/2" Fêmea	G1-1/2" Fêmea	G1-1/2" Fêmea
Vara de magnésio (opcional)	G3/4" Fêmea	G3/4" Fêmea	G3/4" Fêmea
Sensor de temperatura	G1/2" Fêmea	G1/2" Fêmea	G1/2" Fêmea
Termômetro	0-120°C	0-120°C	0-120°C
Especificações técnicas			
Dimensões	520*1283mm	520*1563mm	600*1703mm
Dimensões da embalagem (AxLxP)	580x580x1348mm	580x580x1628mm	670x670x1768mm
Peso líquido	37kg	43,5kg	63,5kg
Peso bruto	40,5kg	47,5kg	69kg
Montagem	Vertical chão	Vertical chão	Vertical chão

As especificações e configurações mencionadas acima estão sujeitas a personalização com base em requisitos específicos. Os dados acima são apenas para referência. Para informações mais específicas, consulte a placa de identificação do produto.

## DEPÓSITO 50L

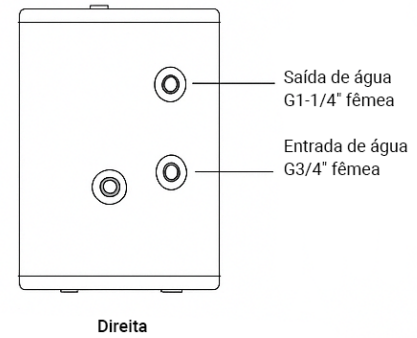
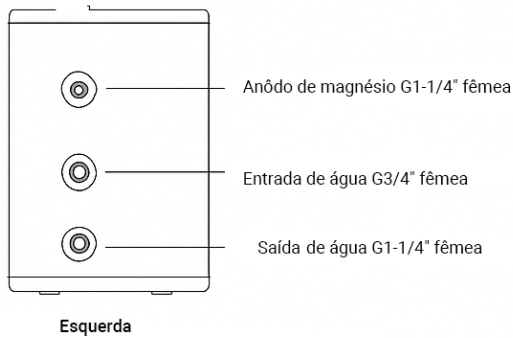
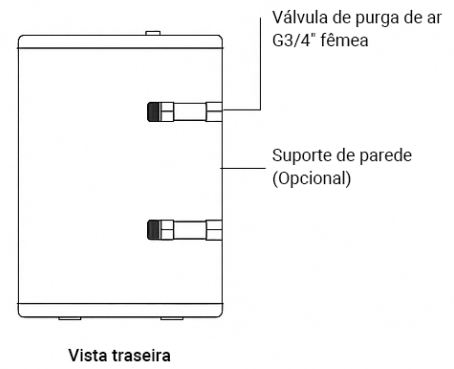
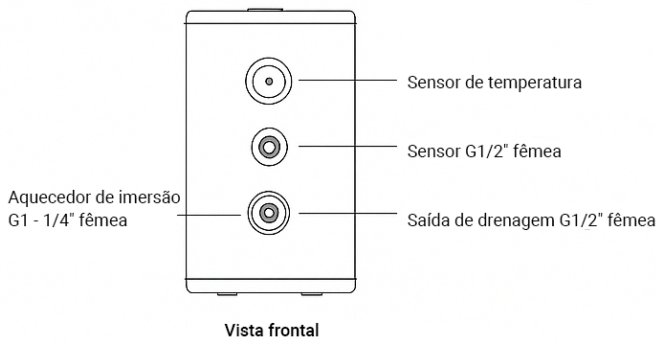

## DEPÓSITO 80L

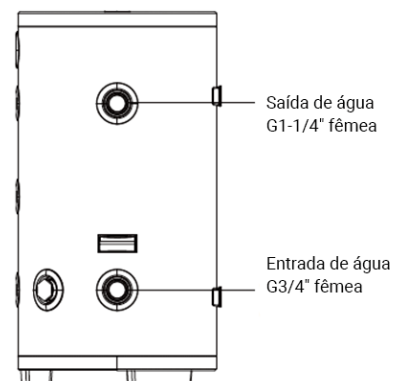
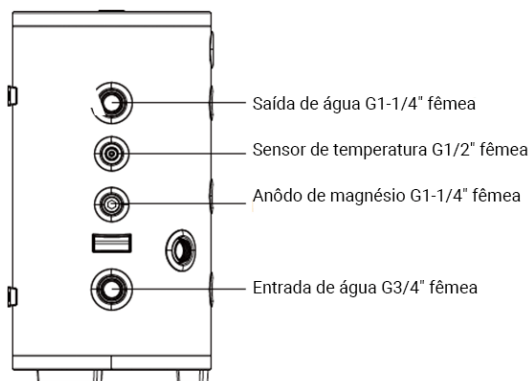
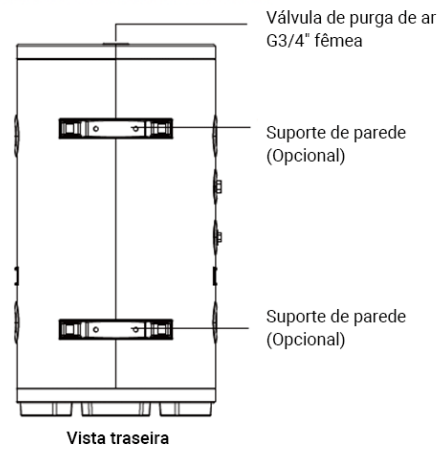
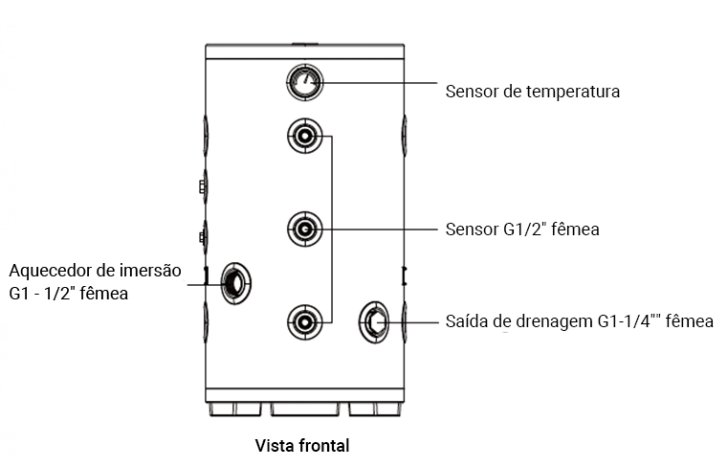

## DEPÓSITO 100L

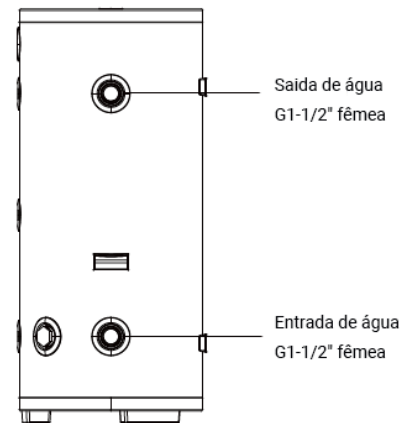
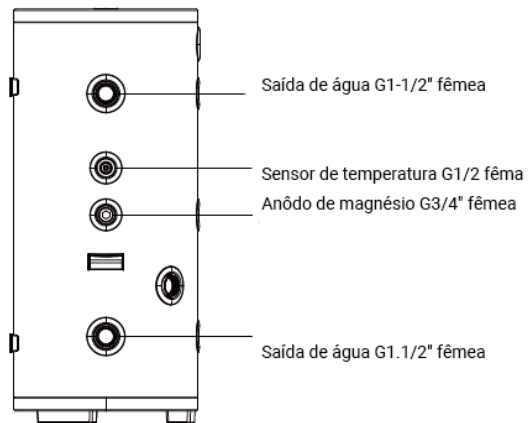
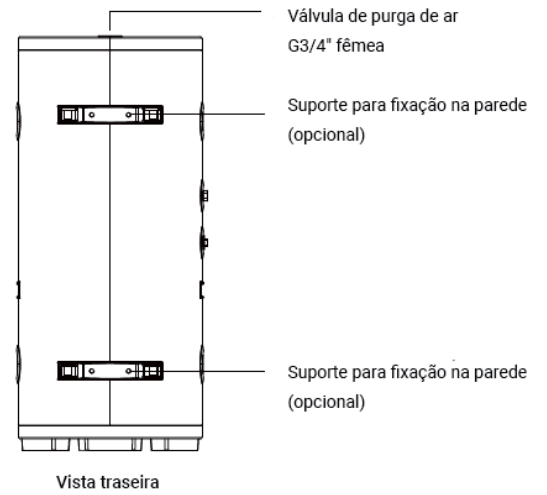
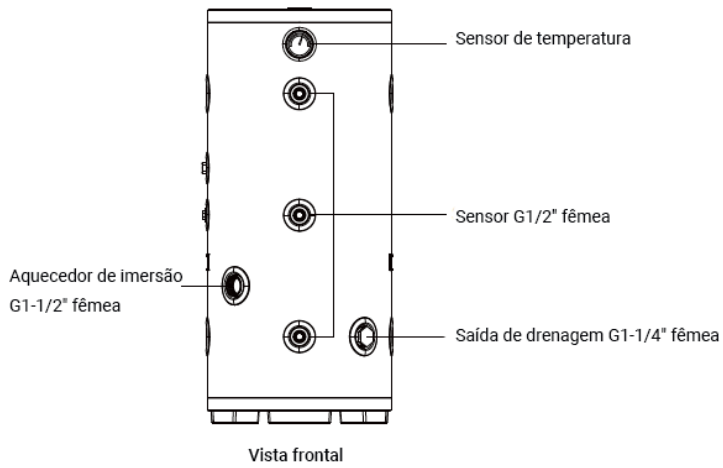

## DEPÓSITO 150L

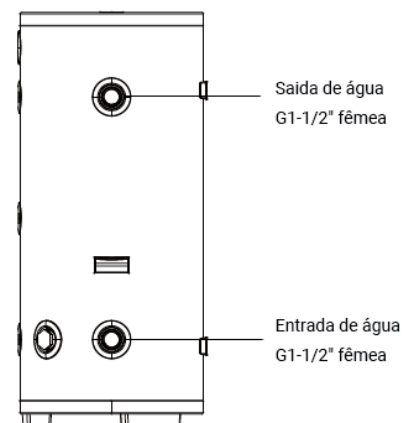
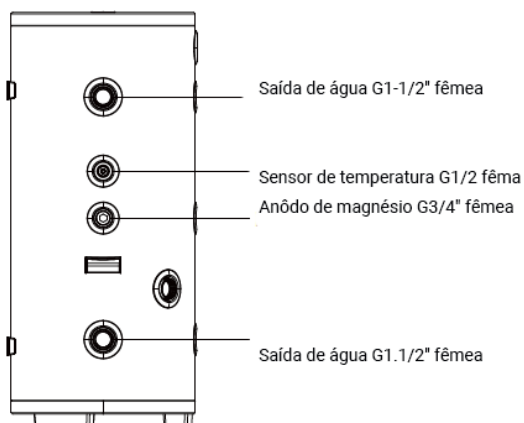
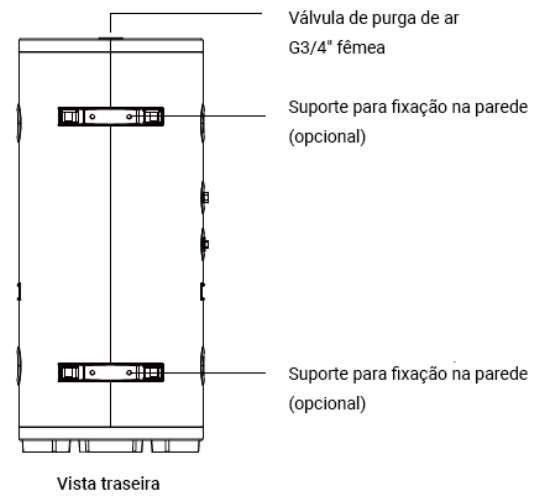
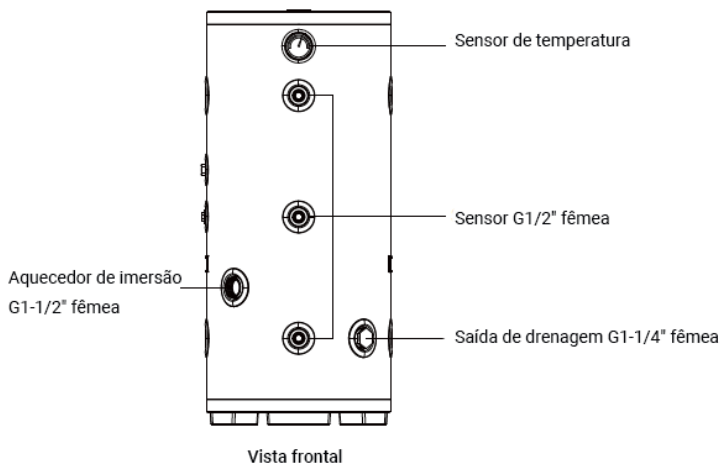

# DEPÓSITO 200L, 300L

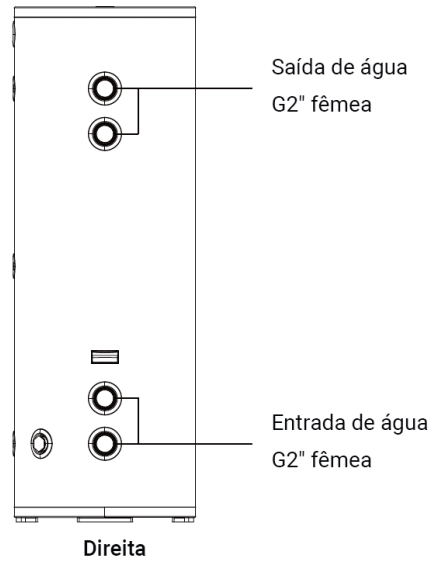
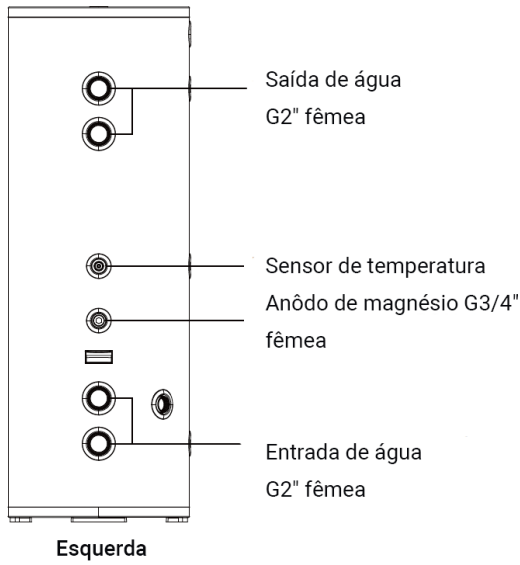
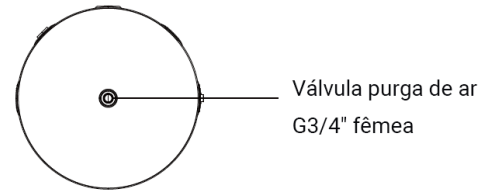
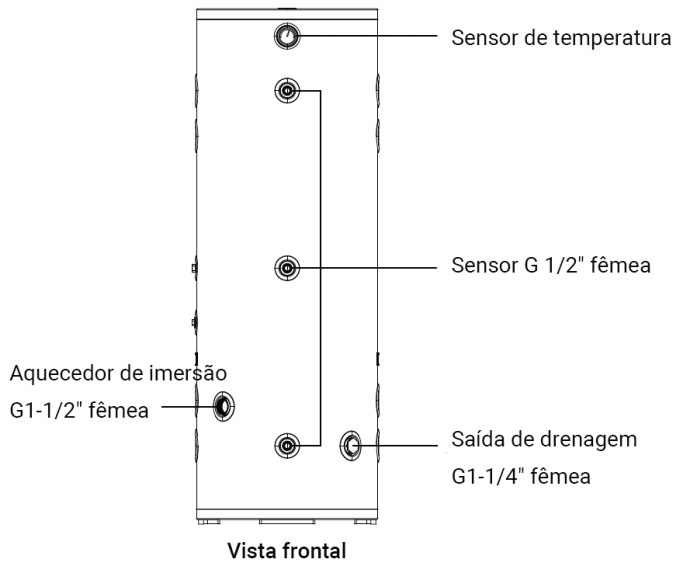

## **GARANTIA**

Obrigado por adquirir o nosso depósito de água. As condições de garantia serão anunciadas pelo agente/distribuidor local. Para informações detalhadas sobre a política de garantia, por favor contate diretamente o agente/distribuidor local.

