



## HENQ VMC 320

Unidade centralizada de recuperação de calor doméstico com elevada eficiência, regulador de velocidade, controlo sem fios e by-pass automático

Recuperador de calor: em contracorrente fabricado com material polimero.

Estrutura: autoportante em PPE à prova de água com sistema de extração de filtros e drenagem de condensado. Caixa externa em aço pré-pintado com isolamento acústico. Instalação vertical ou horizontal.

Ventiladores: com motor EC Brushless de aspiração simples.

Filtros: as unidades são equipadas de série com células de filtro de fibra sintética de classe de eficiência G4, com a opção de classe de eficiência F7 para o ar novo.

Caudal de ar (m³/h)	320
Eficiência térmica (%)	até 95%
Pressão estática útil (Pa)	100
DADOS VENTILADOR	
Potência nominal (W)	83
Nº rotações (/min)	3200
Corrente (A)	0,75
Tensão de alimentação (V)	230
Frequência (Hz)	50
Nº velocidades (nr)	3 (+1booster)
FILTROS	
Eficiência Standard	G4 ISO COARSE > 65%
Eficiência Opcional	F7 ISO e PM1 > 65%

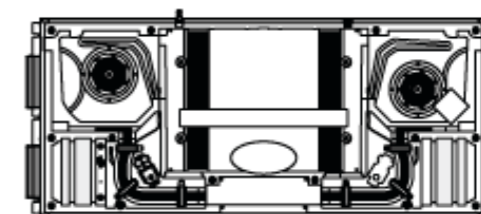
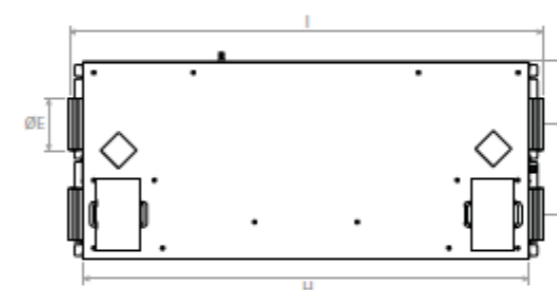
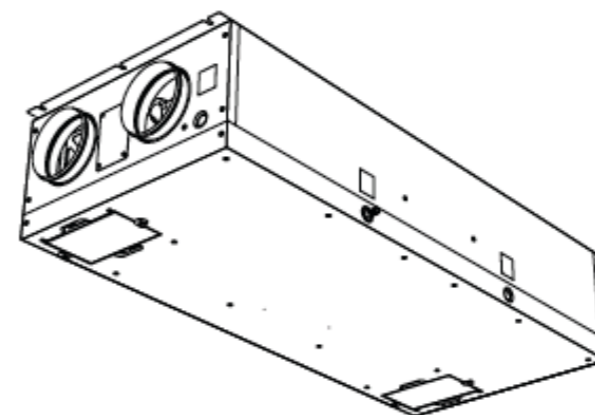

Referência	P.V.P
HQVMCRD40SKC	

	A	B	C	D	ØE	F	G	H	I	K	P
mm	129	596	298	271	156	1367	500	1348	1421	298	189